

OWNER'S MANUAL



 **Polaris480PRO**

IMPORTANT INFORMATION

SERIAL NUMBER

# Important Information

- Before installing the Polaris, make sure the pool filter is clean.
- New plumbing lines should be flushed out before installing the Polaris.
- The Polaris should not be used to remove plaster dust in new pools.
- Except when checking the wheel RPM, do not handle the Polaris while it is operating.
- Always remove the Polaris **before swimmers enter the pool**.
- Disconnect the Polaris from the pool wall when cleaning or backwashing the pool filter.
- Always remove the Polaris from the pool before chemical shock treatments.
- After cleaning or backwashing, let the filtration system run for at least five minutes before re-connecting the Polaris.

## For customer service or support:

- Please mail Warranty Card immediately.
- For on-line support: [www.polarispool.com](http://www.polarispool.com)
- To contact Polaris: **US and Canada**  
Customer Service  
2620 Commerce Way  
Vista, CA 92081-8438  
1-800-822-7933

### Polaris Vac-Sweep® 480 PRO Limited Warranty

This one year limited warranty is extended to the original consumer purchaser of this Polaris 480 PRO Automatic Pool Cleaner manufactured by Zodiac Pool Care, Inc., from date of manufacture of the unit as established by the serial number, or one year from date of purchase with proof of purchase, whichever is later. Zodiac warrants this product, including all parts and components thereof, to be free of defects in material and workmanship. Normal replacement items such as bags, tires, sweep hoses or sweep hose scrubbers which have been worn out by use or improper installation are not covered by this warranty. The Polaris 480 PRO frame is warranted for a period of ten years.

This limited warranty does not apply if the failure is caused or contributed to by any of the following: improper handling, improper usage, improper storage, winter freezing, abuse, improper installation, removal of the in-line filter screen, unsuitable application of the unit, improper maintenance, lack of reasonable and necessary maintenance, damage in transit or during installation, or damage from repairs/alterations made or attempted by anyone other than Zodiac or one of its Authorized Service Centers. In no event shall Zodiac be liable for incidental or consequential damages of any nature or for damages to persons or property, including damage to vinyl liners, plaster, tile, aggregate-based and other pool surfaces, or damages resulting from the use of this product with a substandard pool circulation system or chemical imbalance.

Authorization to return a unit or part to the plant of manufacture must be obtained from the Zodiac Customer Service Department. Check with your dealer for the local procedure before exercising this warranty. If further directions or instructions should be required, contact the Customer Service Department at 1-800-822-7933 (USA and Canada only) or (760) 599-9600. Be sure to insure the shipment against loss or damage in transit.

This limited warranty is valid only in the United States of America, Canada and Australia, and it does not apply to Polaris 480 PRO Automatic Swimming Pool Cleaners sold or installed in any other country. Polaris 480 PRO Automatic Pool Cleaners sold in the United Kingdom are warranted for a period of two years from date of invoicing to the first user.

#### WARNING: USE OF POLARIS 480 PRO / 480 PRO TANKTRAX IN A VINYL LINER POOL

Certain vinyl liner patterns are particularly susceptible to rapid surface wear or pattern removal caused by objects coming into contact with the vinyl surface, including pool brushes, pool toys, floats, fountains, chlorine dispensers, and automatic pool cleaners. Some vinyl liner patterns can be seriously scratched or abraded simply by rubbing the surface with a pool brush. Ink from the pattern can also rub off during the installation process or when it comes into contact with objects in the pool. Zodiac is not responsible for, and the Limited Warranty does not cover, pattern removal, abrasion or markings on vinyl liners.

U.S. Patents: 6,908,550; 6,740,233; 5,863,425; 4,589,986; 2,846,565; D481,181; D468,067; D469,589; D409,341; and other patents pending. Foreign Patents: 026613, 025079; 025465; 149,923; 150,028; 150,679; 155024; 154907; 732645; 2,260,903; 85149; 135,543; 2,072,463; 981274; 142,198; and other patents pending.

## Introduction

Congratulations on the purchase of your new automatic pool cleaner, and thank you for choosing Polaris. The Polaris 480 PRO is designed to give you years of dependable and efficient service.

Like most mechanical devices, it will require periodic adjustments, routine maintenance, and the replacement of certain hardworking parts. Please have your cleaner checked occasionally by your local Polaris dealer or authorized service center.

Always insist on genuine Polaris replacement parts. Non-Polaris parts are not made to our specifications. They may have an adverse effect on the operation of your Polaris or may even damage it.

For best results, the Polaris 480 should be installed by a pool professional. For those with experience and confidence in handling plumbing and mechanical equipment, installation is outlined in this manual.

### Polaris 480 PRO Complete Cleaner

1. SuperBag, (Double) All-Purpose Zippered Bag
2. Cleaner Body
3. Sweep Hose
4. Sweep Hose Scrubber (3 spare)
5. Disposable Filter Bags (3)
6. Bag Clip Assembly (2)
7. Hose Floats
8. Back-up Valve
9. Feed Hose Connector
10. Bag Clasp
11. UWF Removal Tool
12. In-Line Filter with Filter Screen (1 spare screen)
13. Quick Disconnect with Universal Wall Fitting
14. UWF Restrictor Disks, Red and Blue

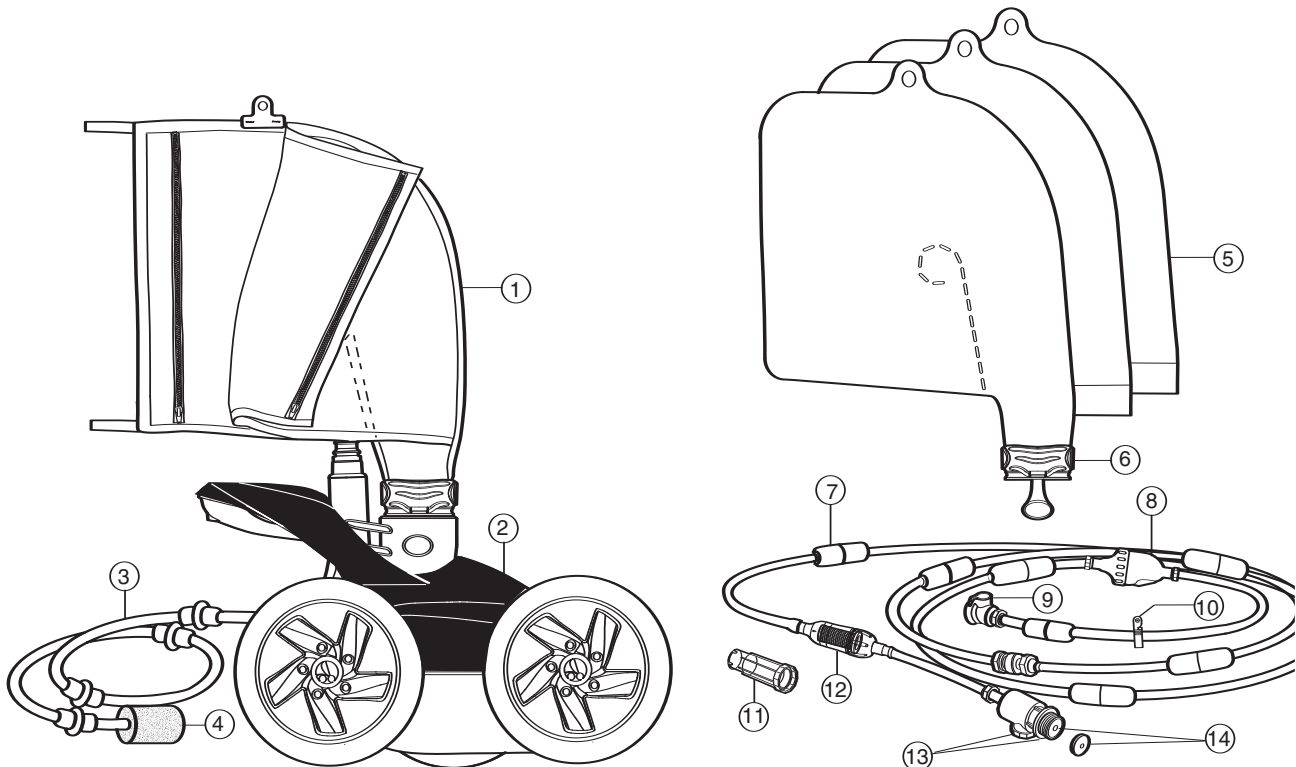

## Quick Installation Instructions

### 1 Install the Universal Wall Fitting

Installs in minutes on pools with a dedicated cleaner return line and a threaded 1-1/2" female pipe fitting.

1. Turn on the filtration pump and flush out the plumbing line. Turn pump off.
2. Remove the UWF from the Quick Disconnect and screw it into the return opening.
3. Turn the Quick Disconnect clockwise into the UWF and pull away to secure.

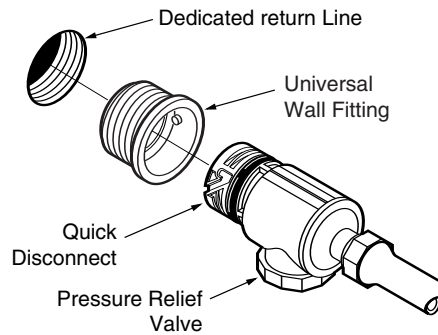

### 2 Adjust Feed Hose To Fit Pool Length

With the hose connected to the pool wall at the return line, extend hose to the farthest point on the pool. The hose end must be within 6" of this point – longer or shorter – shown by the dotted circle.

**Hose too long?** Cut excess length from first hose section and reconnect hose sections.

**Hose too short?** Buy an additional feed hose section (part #9-100-3104), one swivel (part #D20) and two hose nuts (part #D15) from an authorized Polaris dealer.

After adjusting proper hose length, position the hose floats as shown.

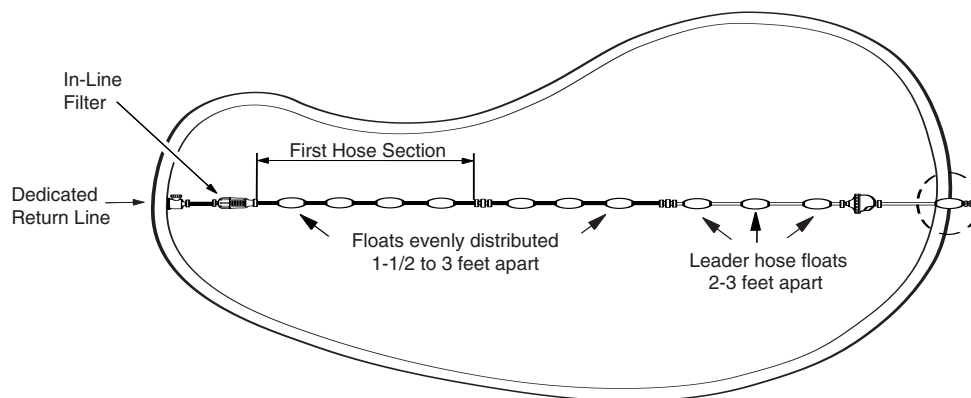

## 3

**Assemble the Cleaner**

1. Attach the feed hose connector to the feed pipe by pressing down firmly until it locks.
2. The all-purpose filter bag is packaged in the collar area on the vacuum tube. Pull out bag. With bag on either side of hose, attach the bag clasp to the loop on the top of the bag and secure the Velcro strips.
3. Turn on the pool filtration pump and allow it to prime before turning on the booster pump.

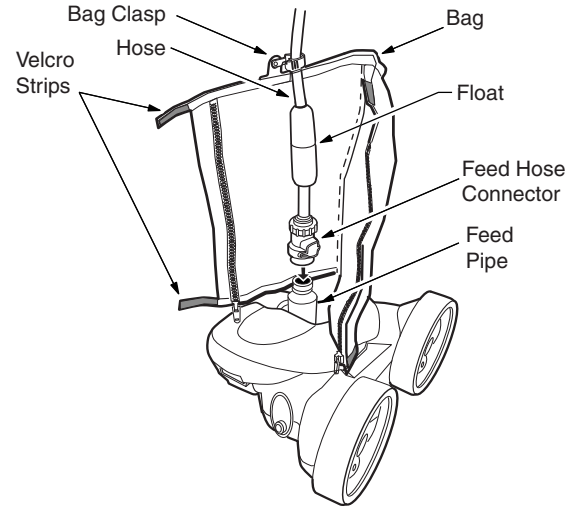

## 4

**Check for Proper RPM**

Before operating the Polaris, check for proper wheel revolutions per minute (RPM). For maximum efficiency, the Polaris should operate **between 32 and 36 RPM**.

1. Mark the single-wheel side tire.
2. Turn pump on, hold cleaner below water level and count wheel revolutions for 1 minute.

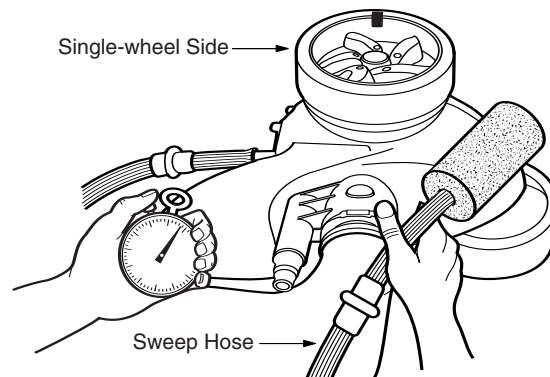

If count is **less than 32 RPM**:

- Check the filter screen in the in-line filter for debris which restricts water flow.
- Clean the skimmer, filter and pump basket, clearing debris that restricts water flow.
- Check the hoses, connections and swivels for leaks that cause loss of water pressure.
- If an adjustable valve is installed on the booster pump or the Polaris cleaner line, open it completely so water can flow freely to the Polaris.

If count is **more than 36 RPM**:

- Install the blue restrictor disk in the UWF to decrease water flow. Or, install the red restrictor disk to decrease the water flow even more. If the flow is still too high, unscrew the pressure relief valve until the proper RPM is reached. Note: The pressure relief valve should only be adjusted when a restrictor is installed.
- If an adjustable valve is installed on the cleaner line, adjust it to reduce the amount of water flow to the cleaner.

## Fine Tuning The Polaris Cleaner

When operating correctly, the Polaris 480 vacuums, sweeps and scrubs all surfaces randomly throughout the pool. Approximately every 3 minutes the Polaris 480 goes into back-up mode. This action pulls the Polaris away from pool obstacles and increases its random pattern.

### Thrust Jet Adjustment

The thrust jet powers the direction of the Polaris. Factory position is straight back, but depending on the pool, other settings are helpful.

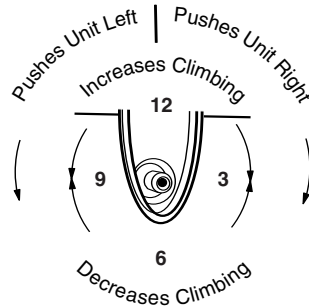

### Sweep Hose Adjustment

The sweep hose should move in a gentle sweeping motion. To increase or decrease the motion of the sweep hose, turn off the booster pump and change the sweep hose settings. There are five easy-click settings located at the back of the cleaner.

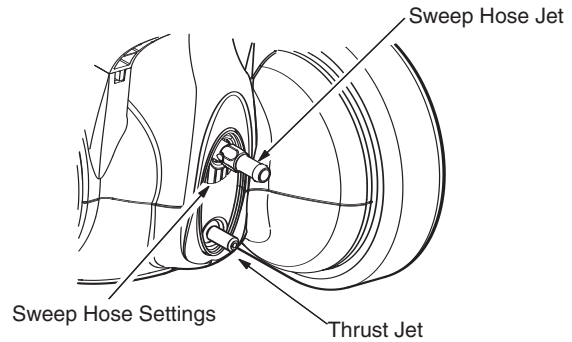

## Routine Maintenance

### Cleaning the All-Purpose Filter Bag

Detach the Velcro strips. Depress the bag clasp to free the bag from the feed hose. Depress the prongs to release the bag from the cleaner. Open the bag closure and remove the debris.

- Empty the bag when it is half full, especially if the dirt load is sand.
- It is easier to empty the bag when it is dry. Alternate between two bags.

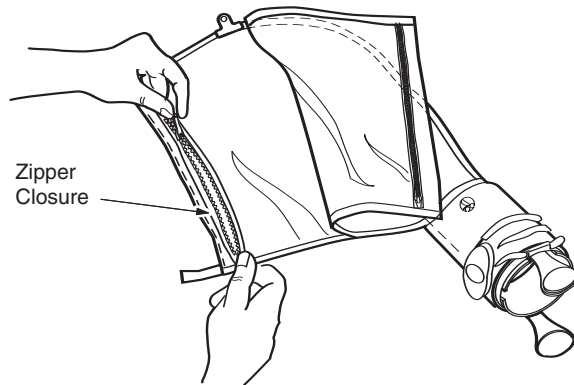

## Disposable Filter Bag

To replace disposable bag:

1. Push tabs of bag clip assembly to the open position.
2. Disengage the alignment pin and remove the old bag.
3. Fit cuff of disposable bag over opening. Bag seam should face the back of the cleaner and hole in filter bag cuff should engage with alignment pin.
4. Close bag clip assembly to lock in place.

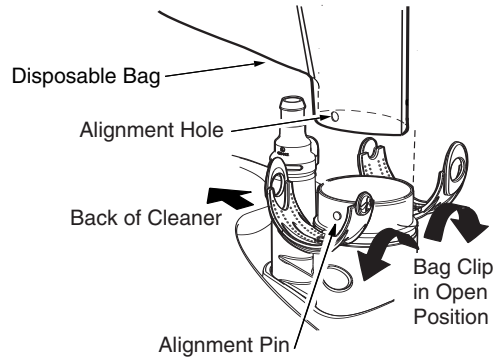

## In-Line Filter

The in-line filter contains a filter screen to keep debris that is not caught by the pool filtration system out of the Polaris.

To clean this screen, pull it out of the in-line filter, rinse it and press it firmly back into place.

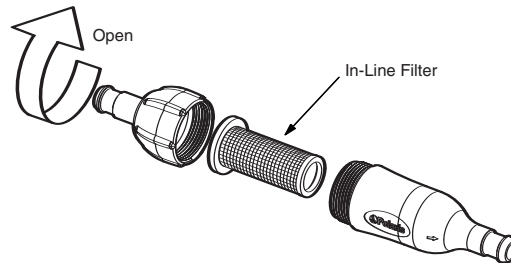

## Backwashing the Pool Filter

Always disconnect the Polaris from the pool wall before cleaning or backwashing the pool filter. After cleaning or backwashing, let the filtration system run for at least five minutes to flush out the return lines before re-connecting the Polaris.

## Storage and Winterizing

Never store the Polaris in direct sunlight. When storing for the winter, drain out all the water (freeze damage is not covered under the warranty). Remove the UWF from the pool wall using the UWF Removal Tool (part #10-102-00) included with the cleaner.

## Troubleshooting

If the Polaris cleaner regularly displays the following actions, adjustments may be necessary to restore performance. Refer to exploded parts diagram for part references.

**Action: Hangs up on steps or other obstacles longer than 3 minutes.**

- Solution:
1. Check the wheel RPM.
  2. Verify the back-up valve is cycling.
  3. Adjust the thrust jet.
  4. Remove unnecessary pool hardware or install a Ladder Guard Kit (order part #G21 from a Polaris dealer).

**Action: Polaris is sluggish, running with less power than normal.**

- Solution:
1. Check the filter screen in the in-line filter assembly and clean if necessary.
  2. Clean the skimmer basket, pump basket, and pool filter.
  3. Check the hoses, connections, and swivels for leaks that could cause loss of water pressure.
  4. Check the wheel RPM.

**Action: Polaris flies around the pool and/or does not make contact with the bottom of the pool.**

- Solution:
1. Install the blue restrictor disk in the UWF to decrease water flow. Or, install the red restrictor disk to decrease the water flow even more.
  2. Check the wheel RPM. If more than 36 RPM, unscrew the pressure relief valve to decrease water flow to cleaner. Note: The pressure relief valve should only be adjusted when a restrictor is installed.

3. Verify the back-up valve is cycling. Hold the valve out of the water and watch the jet. It should come on and go off.

**Action: Polaris doesn't back up.**

- Solution:
1. Verify the back-up valve is cycling.
  2. Check the wheel RPM.
  3. If the filter bag is full, empty or replace it.
  4. Make sure feed hose is floating.

**Action: Polaris only turns in one direction.**

- Solution:
1. Adjust the thrust jet.
  2. Make sure feed hose is floating.

**Action: Feed hose becomes tangled.**

- Solution:
1. Remeasure the hose to verify that it is adjusted to the proper length for the pool shape.
  2. With the Polaris operating, check that the swivels in the hose and the hose connections turn freely.
  3. Make sure the feed hose is floating.
  4. With the Polaris operating, hold the cleaner under water and verify that all three wheels are turning together.

**Action: Sweep hose is sucked into the vacuum tube.**

- Solution:
1. Make sure the opening at the end of the sweep hose is not blocked by the sweep hose scrubber. Replace scrubber if it is worn or missing.
  2. Adjust the sweep hose to a gentle sweeping motion.



3. Install the blue restrictor disk in the UWF to decrease water flow. Or, install the red restrictor disk to decrease the water flow even more.
4. Check the wheel RPM. If more than 36 RPM, unscrew the pressure relief valve to decrease water flow to the cleaner. Note: The pressure relief valve should only be adjusted when a restrictor is installed.
5. If an adjustable valve is installed, adjust it to reduce the amount of water flow to the cleaner.
6. Add a sweep hose weight (order part #B2).

**Action: Sweep hose sprays too much water out of the pool.**

- Solution:
1. Adjust the speed of the sweep hose by adjusting the easy-click settings.
  2. Replace the sweep hose scrubber if it is worn or missing.
  3. Add a sweep hose weight (order part #B2) to keep the sweep hose from spraying.

**Action: The cleaner does not clean the entire pool.**

- Solution:
1. Verify that feed hose reaches within 6" of the farthest point of the pool. If not, order a new hose section from your Polaris dealer.
  2. Check thrust jet for straight back position that optimizes random turning.
  3. While the cleaner is operating, hold it upside down and look into the vacuum tube. There should be four distinct, even jets of water. If there are not, contact Customer Service or a Polaris authorized Service Center for assistance.

**Action: The cleaner is running in circles on its side.**

- Solution:
1. Check the filter bag, if full it can weigh the cleaner down on one side.
  2. Check the hose floats to make sure they are spaced evenly.

## Troubleshooting Worksheet

If these solutions do not result in improved performance, contact the Polaris dealer who sold you the cleaner or call Customer Service.

In order to provide faster and more convenient service, please have the following information available at the time of your call or when taking the Polaris in for service.

1. **Serial #:** \_\_\_\_\_

2. **Wheel RPM:** \_\_\_\_\_

3. **Is the back-up valve cycling?**

Yes       No

4. **Is the feed hose the proper length?**

Yes       No

5. **Are the swivels rotating freely?**

Yes       No

6. **How often do you clean the filter screen inside the in-line filter?**

Never       Once a Week

Twice a Week       Once a Month

7. **Are the vacuum jets obstructed?**

(While the cleaner is operating, hold it upside down and look into the vacuum tube. There should be four distinct, even jets of water.)

Yes       No

8. **Is the drive train functioning?**

(As you spin each wheel independently, all the wheels should spin.)

Yes       No

# Polaris480PRO

## Exploded Parts Diagram

English

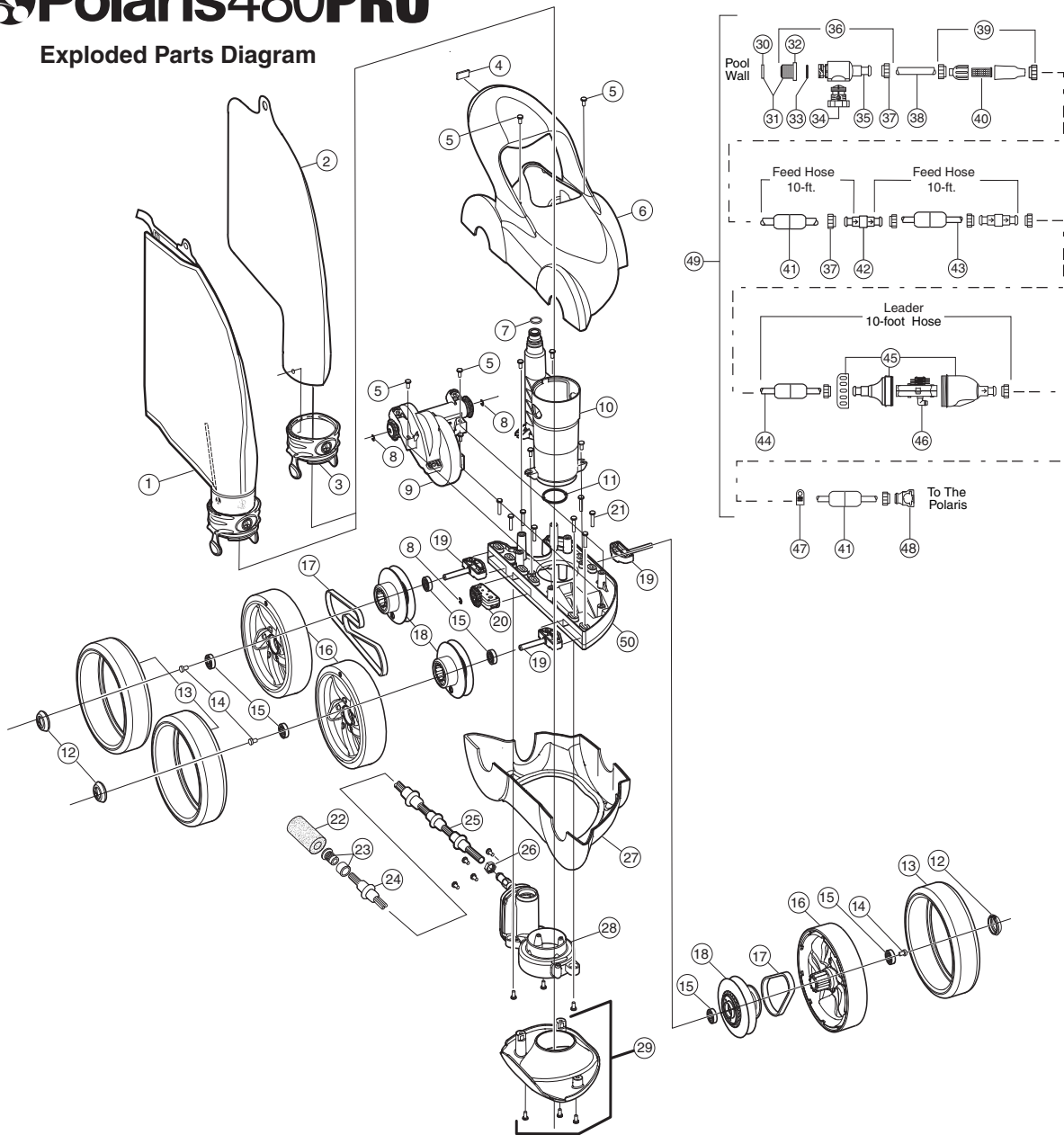

No.	Part#	Description	Qty	No.	Part#	Description	Qty	No.	Part#	Description	Qty
1	48-057	SuperBag (Double)*	1	17	48-006	Chain Kit	1	34	9-100-9002	Pressure Relief Valve	1
2	48-133	Disposable Bag, 3 per pack*	1	18	48-035	Wheel Sprocket Kit	3	35	D29	Quick Disconnect, UWF	1
3	48-130	Bag Clip Assembly	2	19	48-060	Axle Block, Wheel	3	36	9-100-9001	UWF Connector Assembly	1
4	48-047	License Plate with Logo	1	20	48-050	Idler Tensioner Assembly	1	37	D15	Nut, Feed Hose	10
5	C40	Screw, 10-32 x 3/8" SS	23	21	48-045	Screw, 10-32 x 7/8" SS	8	38	**	Adapter Hose, 8-1/2"	1
6	48-003	Upper Housing/Handle Assy	1	22	9-100-3105	Sweep Hose Scrubber*	4	39	48-080	In-line Filter Assembly	1
7	48-141	O-Ring, Feed Hose Connector	1	23	B25	Orifice Tip w/Orifice Tip Guard	1	40	48-222	Screen, In-line Filter	2
8	9-100-5107	E-clip, Stainless Steel	3	24	B10	Sweep Hose Wear Ring*	8	41	D10	Float, Feed Hose	11
9	48-020	Gearbox Assembly	1	25	B5	Sweep Hose Complete*	1	42	D20	Swivel Ball Bearing	2
10	48-004	Vacuum Tube/Feedpipe with two O-Rings	1	26	48-019	Nut, Sweep Hose	1	43	D45	Feed Hose, 10 ft.	2
11	48-016	O-Ring, WMS Upper to Feedpipe	1	27	48-002	Lower Housing	1	44	D50	Leader Hose, 10 ft.	1
12	48-033	Hubcap	3	28	48-010	WMS Assembly with 1 O-Ring	1	45	G52	Back-up Valve Kit	1
13	48-032	WideTrax® Tire*	3	29	48-008	Vacuum Plate Assembly	1	46	G53	Mechanism for G52	1
14	48-036	Wheel Lock Screw	3	30	10-112-00	UWF Restrictor Disk, Red & Blue	2	47	48-136	Bag Clasp	1
15	48-034	Bushing	7	31	10-108-00	UWF Restrictor Kit	1	48	48-140	Feed Hose Connector Assembly	1
16	48-031	Wheel	3	32	6-500-00	UWF	1	49	48-070	Feed Hose Assembly	1
				33	6-505-00	O-Ring, UWF	1	50	48-001	Frame	1

\* Wear items not covered by warranty.

# Polaris480PRO TankTrax

## Exploded Parts Diagram

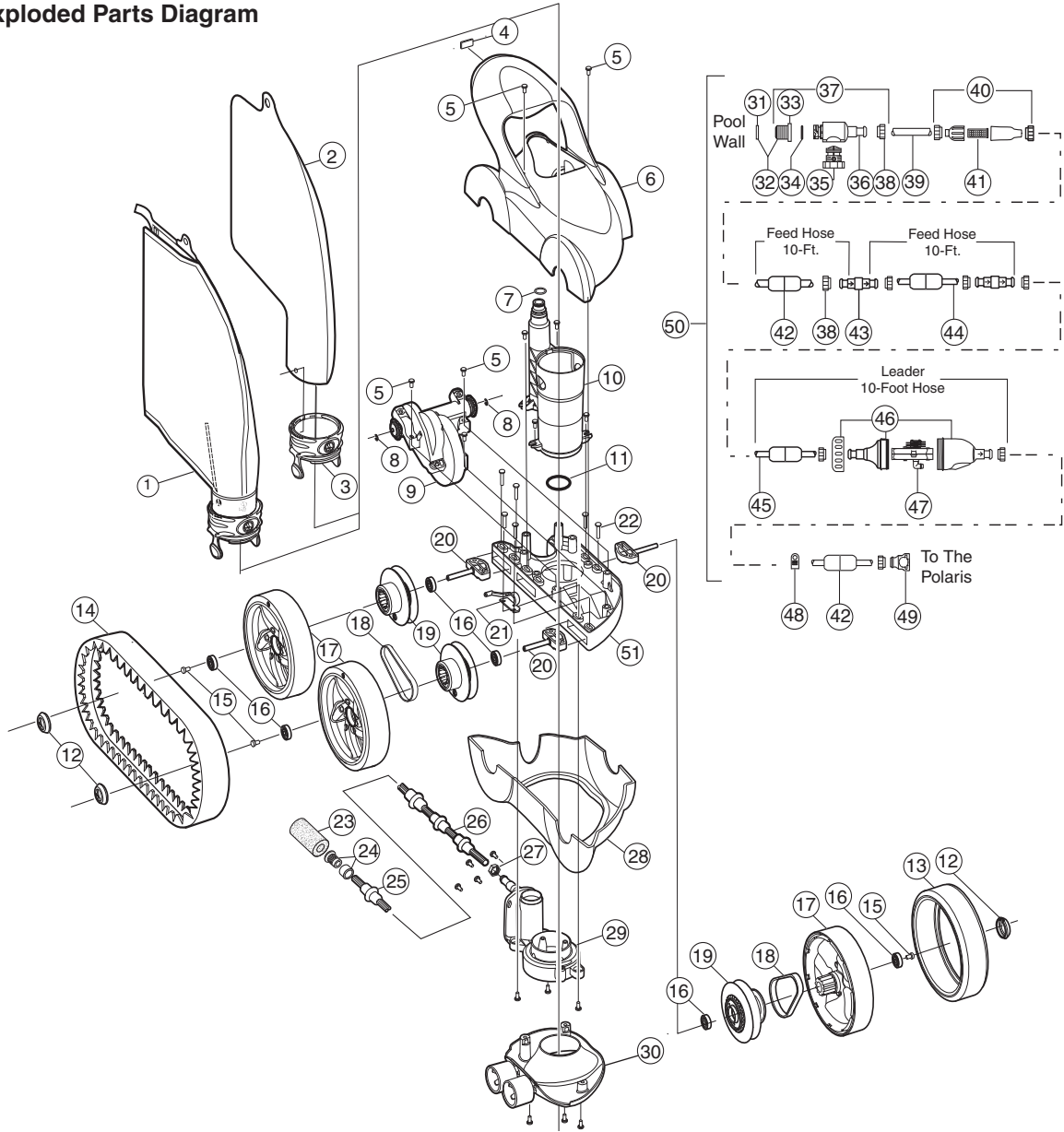

English

No.	Part#	Description	Qty	No.	Part#	Description	Qty	No.	Part#	Description	Qty
1	48-057	SuperBag (Double)*	1	17	48-031	Wheel	3	34	6-505-00	O-Ring, UWF	1
2	48-133	Disposable Bag, 3 per pack*	1	18	48-011	Chain Kit 480T	1	35	9-100-9002	Pressure Relief Valve	1
3	48-130	Bag Clip Assembly	2	19	48-035	Wheel Sprocket Kit	3	36	D29	Quick Disconnect, UWF	1
4	48-047	License Plate with Logo	1	20	48-060	Axle Block, Wheel	3	37	9-100-9001	UWF Connector Assembly	10
5	C40	Screw, 10-32 x 3/8" SS	23	21	48-012	Chain Tensioner 480T	1	38	D15	Nut, Feed Hose	1
6	48-003	Upper Housing/Handle Assy	1	22	48-045	Screw, 10-32 x 7/8" SS	8	39	**	Adapter Hose, 8-1/2"	1
7	48-141	O-Ring, Feed Hose Connector	1	23	9-100-3105	Sweep Hose Scrubber*	4	40	48-080	In-line Filter Assembly	1
8	9-100-5107	E-clip, Stainless Steel	3	24	B25	Orifice Tip w/Orifice Tip Guard	1	41	48-222	Screen, In-line Filter	2
9	48-020	Gearbox Assembly	1	25	B10	Sweep Hose Wear Ring*	8	42	D10	Float, Feed Hose	11
10	48-004	Vacuum Tube/Feedpipe with two O-Rings	1	26	B5	Sweep Hose Complete*	1	43	D20	Swivel Ball Bearing	2
11	48-016	O-Ring, WMS Upper to Feedpipe	1	27	48-019	Nut, Sweep Hose	1	44	D45	Feed Hose, 10 ft.	2
12	48-033	Hubcap	3	28	48-002	Lower Housing	1	45	D50	Leader Hose, 10 ft.	1
13	48-032	WideTrax® Tire*	1	29	48-010	WMS Assembly with 1 O-Ring	1	46	G52	Back-up Valve Kit	1
14	48-037	TankTrax® Tire*	1	30	48-013	Vacuum Plate Assembly	1	47	G53	Mechanism for G52	1
15	48-036	Wheel Lock Screw	3	31	10-112-00	UWF Restrictor Disk, Red & Blue	2	48	48-136	Bag Clasp	1
16	48-034	Bushing	6	32	10-108-00	UWF Restrictor Kit	1	49	48-140	Feed Hose Connector Assembly	1
				33	6-500-00	UWF	1	50	48-070	Feed Hose Assembly	1
								51	48-001	Frame	1

\* Wear items not covered by warranty.

## Informations importantes

- Avant d'installer le Polaris, s'assurer que le filtre de la piscine est propre.
- Rincer les nouvelles conduites avant d'installer le Polaris.
- Ne pas utiliser le Polaris pour enlever la poussière de plâtre dans les nouvelles piscines.
- Ne pas manipuler le Polaris pendant son fonctionnement, à moins que ce soit pour Vérifier la vitesse de rotation de la roue.
- Toujours enlever le Polaris avant qu'un nageur entre dans la piscine.
- Toujours déconnecter le Polaris de la paroi de la piscine avant de procéder au nettoyage ou au lavage à contre-courant du filtre.
- Toujours enlever le Polaris de la piscine avant de procéder à un traitement chimique de choc.
- Après le nettoyage ou le lavage à contre-courant, laisser le système de filtrage en marche pendant au moins cinq minutes avant de reconnecter le Polaris.

### Service clientèle ou assistance technique :

- Immédiatement retourner la carte de garantie.
- Assistance technique en ligne : [www.polarispool.com](http://www.polarispool.com)
- Pour contacter Polaris : **US and Canada**  
Customer Service  
2620 Commerce Way  
Vista, CA 92081-8438  
1-800-822-7933

### Polaris Vac-Sweep® 480 PRO Garantie

Vous avez choisi la marque Polaris Vac-Sweep 480 PRO et nous vous remercions de votre confiance. Ce produit a été conçu, fabriqué et contrôlé avec le plus grand soin afin qu'il vous donne entière satisfaction.

La durée de la garantie est fixée à 2 ans à partir de la date de facturation au premier utilisateur.

#### AVERTISSEMENT CONCERNANT L'UTILISATION DU POLARIS 480 PRO DANS UNE PISCINE A REVETEMENT VINYLE

La surface de certains revêtements vinyle à motifs peut s'user rapidement et les motifs peuvent disparaître au contact d'objets tels que brosses de nettoyage, jouets, bouées, fontaines, distributeurs de chlore et nettoyeur de piscine automatique. Les motifs de certains revêtements vinyle peuvent être égratignés ou usés par simple frottement, tel qu'avec une brosse de piscine. La couleur de certains motifs peut également s'effacer pendant l'installation ou en cas de contact avec des objets présents dans la piscine. Les motifs effacés, l'usure ou l'égratignure des revêtements vinyle ne relèvent pas de la responsabilité de Zodiac et ne sont pas couverts par la garantie limitée.

# Introduction

Félicitations pour l'achat du nouveau nettoyeur de piscine automatique et nos remerciements d'avoir choisi un produit Polaris. Grâce à sa conception et sa fiabilité, le Polaris Vac-Sweep 480 PRO fonctionnera sans problèmes pendant de nombreuses années.

Comme la plupart des dispositifs mécaniques, le Polaris doit être ajusté périodiquement, entretenu avec régularité et équipé de nouvelles pièces après une utilisation prolongée. Faire vérifier occasionnellement l'appareil par le distributeur local ou le centre de service Polaris.

N'utiliser que des pièces de rechange Polaris d'origine. Les pièces qui n'ont pas été fabriquées par Polaris ne satisfont pas à nos spécifications. Elles peuvent entraver le fonctionnement du Polaris, voire l'endommager.

Faire installer le Polaris 480 PRO par un professionnel pour obtenir les meilleurs résultats. Les explications concernant l'installation sont fournies dans le présent manuel pour les personnes dotées d'expérience et habituées à manipuler les équipements mécaniques et les matériels et matériaux de plomberie.

## Polaris 480 PRO complets

1. SuperBag, Sac tous usages à glissière
2. Corps du nettoyeur
3. Tuyau de balayage
4. Brosse de nettoyage du tuyau de balayage (3 pièces de rechange)
5. Sacs de filtre jetables (3)
6. Ensemble de l'attache du sac (2)
7. Flotteurs de tuyau flexible
8. Soupape de secours
9. Connecteur du tuyau flexible d'arrivée
10. Agrafe du sac
11. Outil de déconnexion du raccord mural universel (UWF)
12. Filtre en ligne avec crépine de filtre (1 crépine de rechange)
13. Connexion rapide avec raccord mural universel
14. Disques du réducteur de débit de l'UWF, rouge et bleu

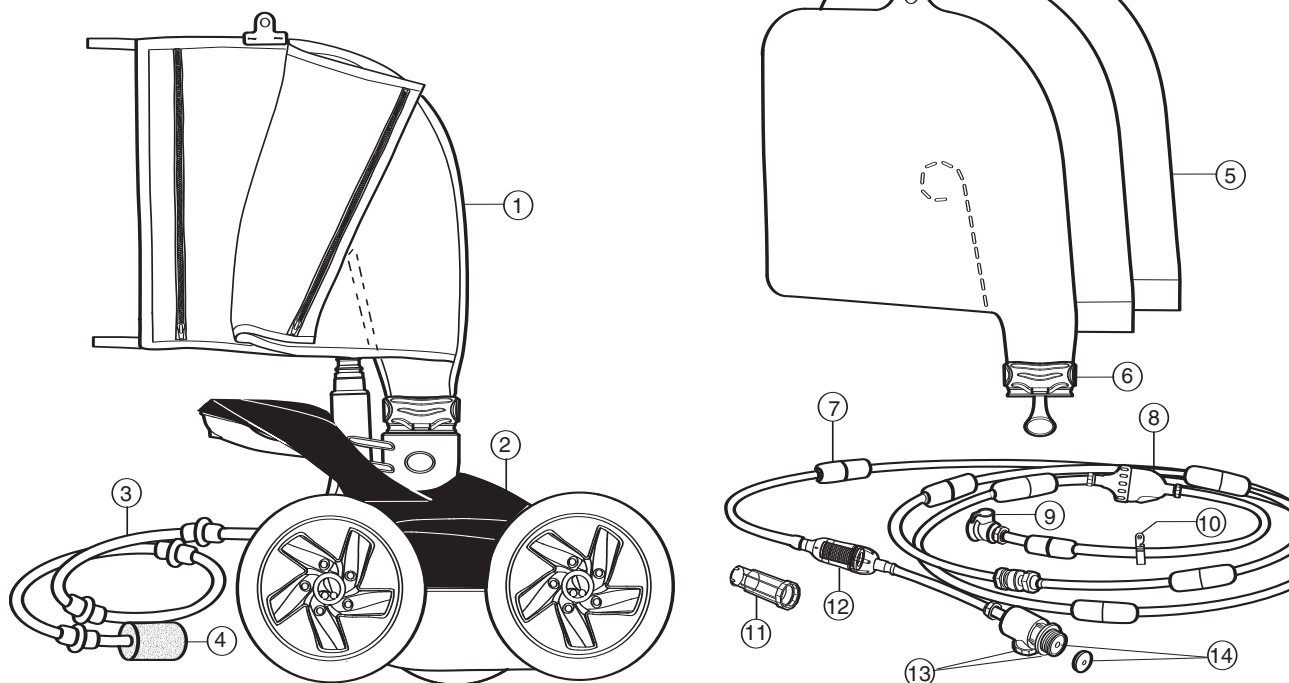

# Instructions d'installation rapide

## 1

### Installation du raccord mural universel (UWF)

L'installation ne prendra que quelques minutes si la piscine est équipée d'une ligne de retour dédiée et d'un raccord de tuyau femelle de 1-1/2 pouces (3,8 cm).

1. Mettre la pompe de filtrage en marche et rincer les conduites. Arrêter la pompe.
2. Enlever le raccord mural universel du raccord de connexion rapide, puis le visser sur l'ouverture de la conduite de retour.
3. Introduire la connexion rapide dans le raccord mural universel (UWF) en tournant dans le sens des aiguilles d'une montre, puis tirer pour verrouiller.

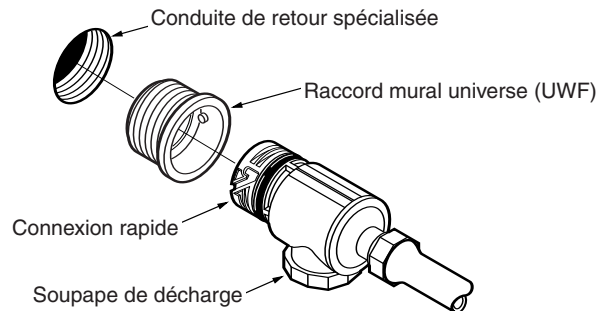

## 2

### Adaptation de la longueur du tuyau d'arrivée aux dimensions de la piscine

Lorsque le tuyau est connecté à la conduite de retour sur la paroi de la piscine, tendre le tuyau jusqu'à ce qu'il atteigne le point le plus éloigné de la piscine. L'extrémité du tuyau doit être à plus ou moins 15 cm de ce point, comme indiqué par le cercle en pointillé.

**Le tuyau est-il trop long ?** Couper la longueur excédentaire de la première section de tuyau et reconnecter les sections de tuyau.

**Le tuyau est-il trop court ?** Acheter une section de tuyau supplémentaire (n° de pièce 9-100-3104), un pivot (n° de pièce D20) et deux raccords de fixation de tuyau (n° de pièce D15) chez un revendeur agréé par Polaris.

Après avoir ajusté la longueur du tuyau flexible, mettre les flotteurs en place selon l'illustration.

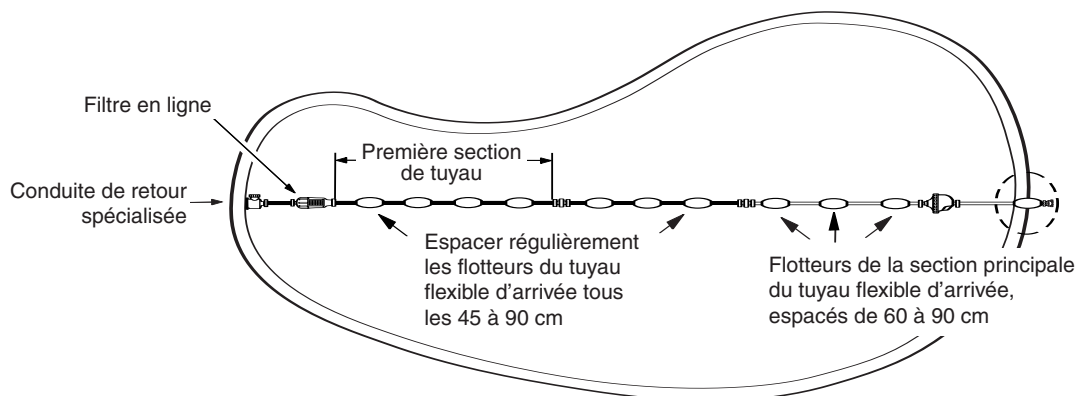

# 3

## Assemblage du nettoyeur

1. Fixer le connecteur du tuyau flexible d'arrivée à la conduite d'alimentation en appuyant fermement jusqu'à ce qu'il se bloque.
2. Le sac de filtre tous usages est rangé près du collier, sur le tube d'aspiration. Tirer sur le sac pour le sortir. Attacher l'agrafe du sac située sur le tuyau flexible d'arrivée à la boucle située au sommet du sac. Attacher la bande Velcro.
3. Mettre la pompe de filtration de la piscine en marche et la laisser s'amorcer avant de mettre la pompe de surcompression en marche.

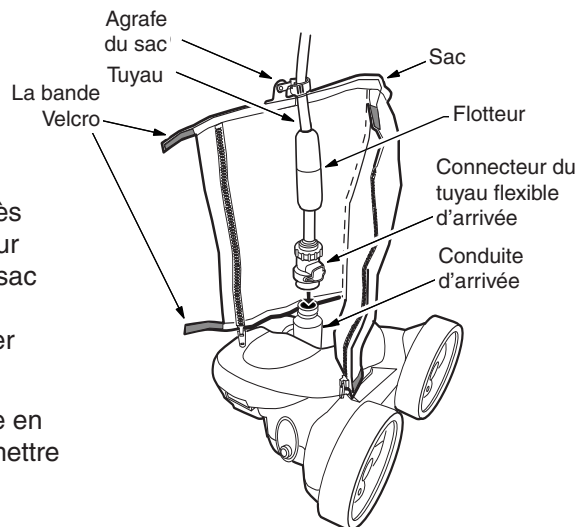

# 4

## Contrôle de la vitesse de rotation de la roue

Avant de mettre le Polaris en marche, Vérifier la vitesse de rotation de la roue (t/min). Pour obtenir un rendement maximum, le Polaris doit tourner à une vitesse comprise entre 32 et 36 t/min.

1. Marquer le pneu du côté à roue unique.
2. Mettre la pompe en marche, immerger le nettoyeur et compter le nombre de révolutions effectuées par la roue en 1 minute.

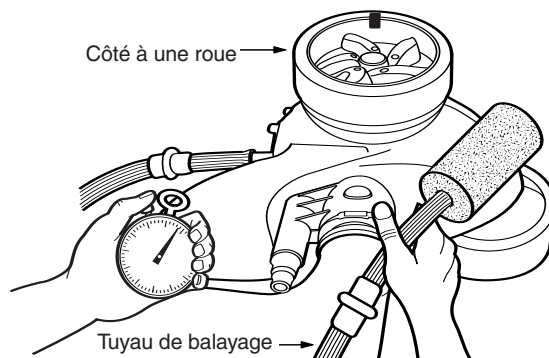

Si elle est **inférieure à 32 t/min** :

- Vérifier qu'aucun débris ne bouche la crépine du filtre en ligne ni n'étrangle le débit d'eau.
- Nettoyer le skimmer, le filtre et le panier de la pompe.
- Vérifier si les tuyaux, raccords et joints à rotule ont des fuites.
- Si une vanne à passage direct réglable est installée sur la pompe de surcompression ou dans la ligne du nettoyeur, l'ouvrir complètement pour que l'eau puisse s'écouler librement vers le Polaris.

Si la vitesse est **supérieure à 36 tr/min** :

- Installer le disque bleu du réducteur de débit dans l'UWF pour diminuer le débit d'eau. Ou bien, installer le disque rouge du réducteur pour diminuer le débit d'eau encore plus. Si la vitesse est supérieure à 36 tr/min, dévisser la soupape de décharge jusqu'à ce que la vitesse correcte en tr/min soit atteinte. Remarque : La soupape de surpression doit être réglée uniquement si un réducteur de débit est installé.
- Si une vanne à passage directe réglable est installée, l'ajuster pour diminuer le débit d'eau vers le nettoyeur.

## Réglage fin du nettoyeur Polaris

Lorsque le nettoyeur Polaris fonctionne correctement, il aspire, nettoie et récurve toutes les surfaces de la piscine en effectuant un parcours aléatoire. Il se met en mode marche arrière toutes les 3 minutes. Cela lui permet de s'éloigner des obstacles.

### Réglage de la buse de propulsion

La buse propulse le Polaris dans une certaine direction. La direction est réglée en usine au droit du plan de base de la buse mais, selon la piscine, d'autres positions peuvent être mieux adaptées

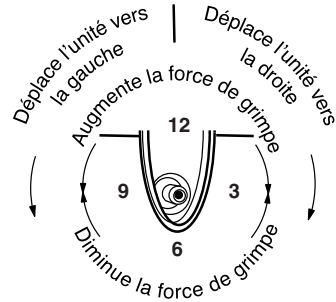

### Réglage du tuyau de balayage

Le tuyau de balayage doit se déplacer doucement. Pour augmenter ou diminuer les mouvements du tuyau de balayage, arrêter la pompe de surcompression et modifier le réglage du tuyau de balayage. Il y a une vis de réglage à cinq positions située à l'arrière du nettoyeur.

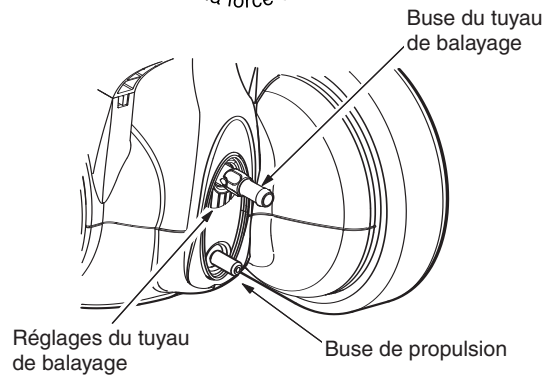

## Entretien normal

### Nettoyage du sac de filtre tous usages

Détacher la bande Velcro. Presser l'agrafe du sac pour libérer celui-ci du tuyau flexible d'arrivée. Presser les fiches pour libérer le sac du nettoyeur. Ouvrir la fermeture éclair du sac pour le vider et jeter les débris.

- Vider le sac lorsqu'il est à moitié plein, surtout s'il est rempli de sable.
- Il est facile de vider le sac lorsqu'il est sec. Alternier entre deux sacs.

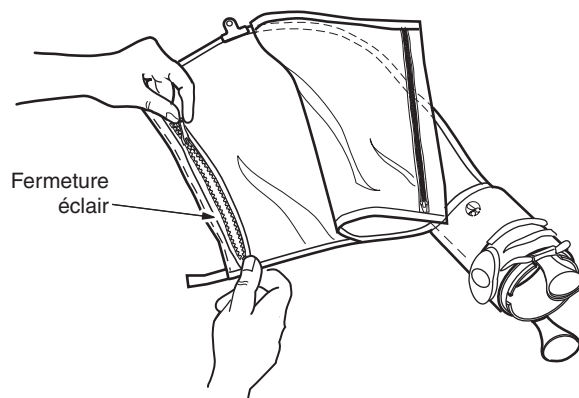



## Sac de filtre jetable

Pour remplacer le sac jetable:

1. Pousser les onglets de l'ensemble d'attache du sac jusqu'à la position d'ouverture.
2. Dégager la goupille d'alignement et retirer le sac.
3. Adapter le bord du sac jetable sur l'ouverture. La couture du sac doit faire face à l'arrière du nettoyeur et le trou dans la bordure du sac de filtre doit s'enfiler sur la goupille d'alignement.
4. Fermer l'ensemble d'attache du filtre pour bloquer en place.

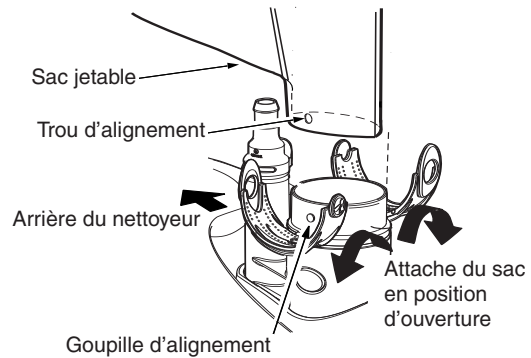

## Filtre en ligne

Le filtre en ligne contient une crépine destinée à arrêter les débris non retenus par le système de filtration de la piscine pour qu'ils ne pénètrent pas dans le Polaris.

Pour nettoyer cette crépine, la tirer pour la faire sortir du filtre en ligne, la rincer puis l'enfoncer fermement pour la remettre en place.

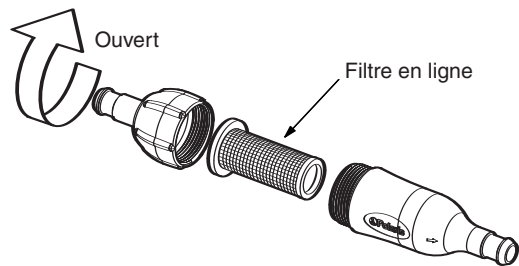

## Lavage à contre-courant du filtre de la piscine

Toujours déconnecter le Polaris de la paroi de la piscine avant de procéder au nettoyage ou au lavage à contre-courant du filtre de la piscine. Après un nettoyage ou lavage à contre-courant, laisser fonctionner le système de filtrage pendant au moins cinq minutes pour rincer les conduite de retour, puis reconnecter le Polaris.

## Entreposage préparation à l'hivernage

Ne jamais entreposer le Polaris dans un endroit où il serait exposé aux rayons directs du soleil. Pour le ranger pendant l'hiver, vider toute l'eau (les dégâts provoqués par le gel ne sont pas couverts par la garantie). Retirer le raccord mural universel (UWF) du mur de la piscine à l'aide de l'outil de déconnexion de l'UWF (référence 10-102-00) fourni avec le nettoyeur.

## Dépannage

Si le nettoyeur Polaris présente souvent l'un des comportements suivants, un réglage est sans doute nécessaire pour obtenir un fonctionnement correct. Veuillez consulter la vue éclatée des pièces pour trouver les références des pièces.

**Action : S'accroche aux marches et autres obstacles pendant plus de 3 minutes.**

- Solution :
1. Vérifier la vitesse de rotation de la roue du Polaris.
  2. Vérifier le cycle de la soupape de secours.
  3. Ajuster la buse de propulsion.
  4. Enlever tout matériel inutile de la piscine ou installer un kit de protection d'échelle (commander la pièce n°. G21 auprès d'un distributeur Polaris).

**Action : Le Polaris se déplace avec extrême lenteur et fonctionne avec une puissance inférieure à la normale.**

- Solution :
1. Vérifier la crépine dans l'ensemble de filtre en ligne et la nettoyer, le cas échéant.
  2. Nettoyer le panier du skimmer, le panier de la pompe et le filtre de la piscine.
  3. Vérifier si les tuyaux, connexions et rotules ont des fuites. Cela expliquerait la baisse de pression d'eau.
  4. Vérifier la vitesse de rotation de la roue du Polaris.

**Action : Le Polaris vole autour de la piscine et/ou ne fait pas contact avec le fond.**

- Solution :
1. Installer le disque bleu du réducteur de débit dans l'UWF pour diminuer le débit d'eau. Ou bien, installer le disque rouge du réducteur pour diminuer le débit d'eau encore plus.
  2. Vérifier la vitesse de rotation de la roue du Polaris. Si elle est supérieure à 36 t/min, dévisser la soupape de décharge pour diminuer le débit d'eau du nettoyeur. Remarque : La soupape de surpression doit être réglée uniquement si un réducteur de débit est installé.
  3. Vérifier le cycle de la soupape de secours. Sortir la soupape de l'eau et observer le jet. Il doit pulser.

**Action : Le Polaris ne recule pas.**

- Solution :
1. Vérifier le cycle de la soupape de secours.
  2. Vérifier la vitesse de rotation de la roue du Polaris.
  3. Vider le sac s'il est plein.
  4. S'assurer que le tuyau d'arrivée flotte.

**Action : Le Polaris ne tourne que dans un seul sens.**

- Solution :
1. Ajuster la buse de propulsion.
  2. S'assurer que le tuyau d'arrivée flotte.

**Action : Le tuyau d'arrivée forme des nœuds.**

- Solution :
1. Remesurer la longueur du tuyau et vérifier qu'elle correspond à celle requise par la forme de la piscine.

2. Lorsque le Polaris fonctionne, vérifier que les joints à rotule et les connexions des tuyaux tournent librement.
3. S'assurer que le tuyau d'arrivée flotte.
4. Pendant que le Polaris fonctionne, maintenir le nettoyeur sous l'eau et vérifier si les trois roues tournent en même temps.

**Action : Le tuyau de balayage a été aspiré dans le tuyau aspirant.**

- Solution :
1. S'assurer que l'ouverture à l'extrémité du tuyau de balayage n'est pas bloquée par la brosse de nettoyage du tuyau de balayage. Remplacer la brosse de nettoyage du tuyau de balayage si elle est usée ou installer une brosse s'il n'y en a pas.
  2. Ajuster le tuyau de balayage pour obtenir un déplacement régulier.
  3. Installer le disque bleu du réducteur de débit dans l'UWF pour diminuer le débit d'eau. Ou bien, installer le disque rouge du réducteur pour diminuer le débit d'eau encore plus.
  4. Vérifier la vitesse de rotation de la roue du Polaris. Si elle est supérieure à 36 t/min, dévisser la soupape de décharge pour diminuer le débit d'eau du nettoyeur. Remarque : La soupape de surpression doit être réglée uniquement si un réducteur de débit est installé.
  5. Si une vanne à passage directe réglable est installée, l'ajuster pour diminuer le débit d'eau vers le nettoyeur.
  6. Ajouter des lests au tuyau de balayage (commander la pièce no. B2).

**Action : Le tuyau de balayage asperge sans cesse le pourtour de la piscine.**

- Solution :
1. Régler la vitesse du tuyau de balayage en serrant la vis de réglage.
  2. Remplacer la brosse de nettoyage du tuyau de balayage si elle est usée ou installer une brosse s'il n'y en a pas.
  3. Ajouter des lests au tuyau de balayage (commander la pièce no. B2) pour éviter qu'il asperge les environs de la piscine.

**Action : Le nettoyeur ne nettoie pas toute la piscine.**

- Solution :
1. Vérifier que le tuyau flexible d'arrivée atteint le point le plus éloigné de la piscine, à plus ou moins 15 cm près. Dans la négative, commander une section de tuyau supplémentaire auprès de votre distributeur Polaris.
  2. Vérifier que la buse de propulsion est orientée au droit du plan de base pour optimiser le déplacement aléatoire.
  3. Pendant que le nettoyeur fonctionne, le tenir à l'envers et regarder à l'intérieur du tube d'aspiration. On doit observer quatre jets d'eau distincts ayant tous le même débit d'eau. En leur absence, contacter le Service de la clientèle ou un centre de service agréé par Polaris pour obtenir de l'aide.

**Action : Le nettoyeur tourne en rond, couché sur le côté.**

- Solution :
1. Si le sac de filtration est plein, son poids peut faire basculer le nettoyeur sur le côté.
  2. Vérifier les flotteurs du tuyau flexible pour s'assurer qu'ils sont régulièrement espacés.

# Polaris480PRO

Vue éclatée

Français

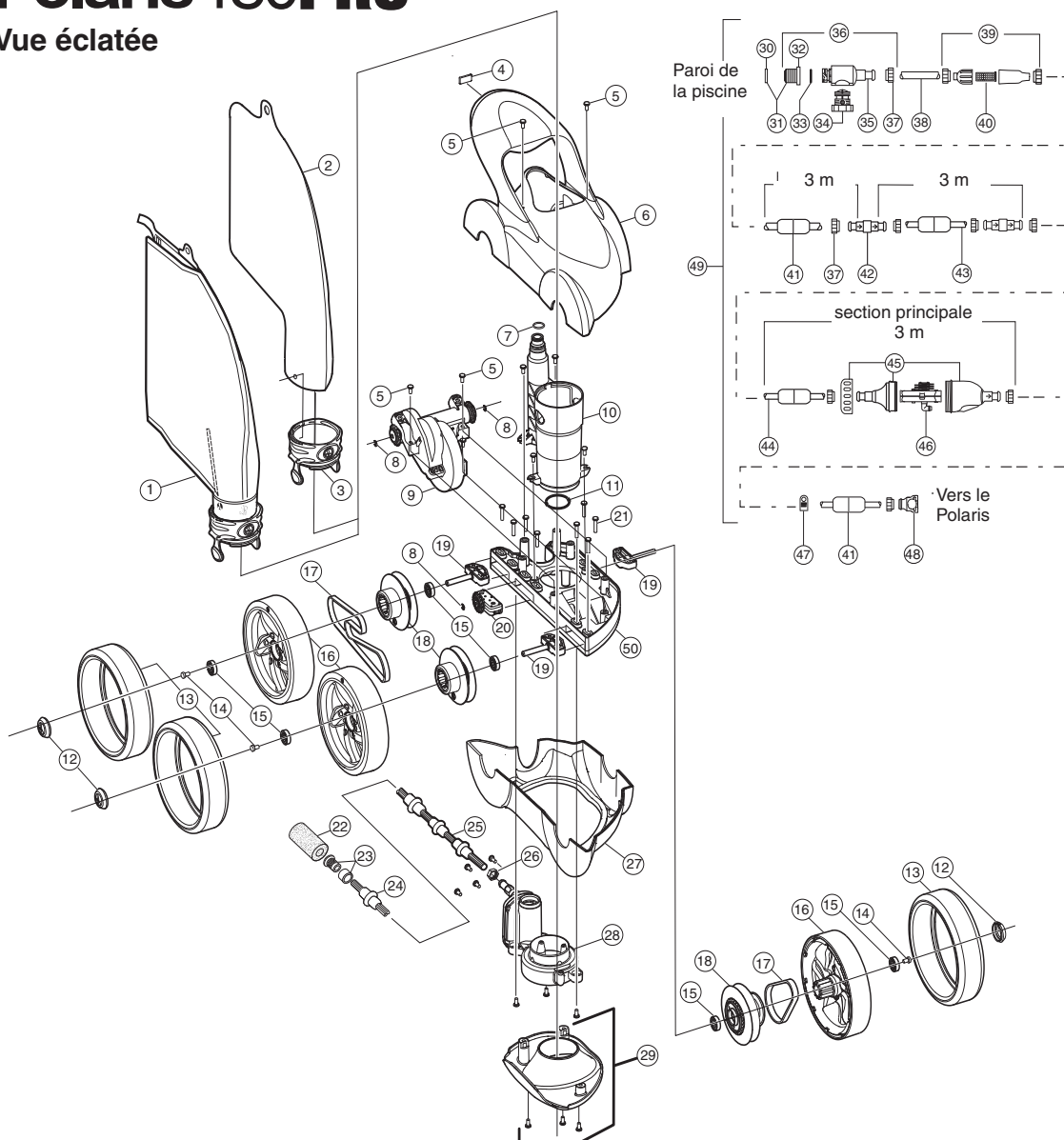

N°	N° de pièce	Description	Qté	N°	N° de pièce	Description	Qté	N°	N° de pièce	Description	Qté
1	48-057	SuperBag - Sac tous usages*	1	17	48-006	Kit de chaîne	1	33	6-505-00	Joint torique, UWF	1
2	48-133	Sac de filtre jetable, 3 par paquet*	1	18	48-035	Kit pignon de roue	3	34	9-100-9002	Soupape de décharge	1
3	48-130	Ensemble de l'attache du sac	2	19	48-060	Bloc essieu, roue	3	35	D29	Connexion rapide, UWF	1
4	48-047	Plaque signalétique avec logotype	1	20	48-050	Ensemble de galet tendeur	1	36	9-100-9001	Ensemble de connecteur UWF	1
5	C40	Vis, 10-32 x 3/8"	23	21	48-045	Vis, 10-32 x 7/8"	8	37	D15	Écrou, tuyau flexible d'arrivée	10
6	48-003	Ensemble du capot et de la poignée	1	22	9-100-3105	Brosse de nettoyage du tuyau de balayage*	4	38	**	Flexible d'adaptateur, 21,6 cm	1
7	48-141	Joint torique, connecteur du tuyau flexible d'arrivée	1	23	B25	Embout perforé avec fourrure de protection	1	39	48-080	Ensemble de filtre en ligne	1
8	9-100-5107	Goupille, acier inoxydable	3	24	B10	Bague d'usure du tuyau de balayage*	8	40	48-222	Crépine, filtre en ligne	2
9	48-020	Ensemble de boîte de vitesse	1	25	B5	Tuyau de balayage complet*	1	41	D10	Flotteur, tuyau flexible d'arrivée	11
10	48-004	Tube d'aspiration/conduite d'alimentation avec 2 joints toriques	1	26	48-019	Écrou, tuyau de balayage	1	42	D20	Roulement à billes, pivot	2
11	48-016	Joint torique, entre WMS supérieur et conduite d'alimentation	1	27	48-002	Carter inférieur	1	43	D45	Tuyau flexible d'arrivée, 3 m	2
12	48-033	Chapeau de roue	3	28	48-010	Ensemble WMS avec 1 joint torique	1	44	D50	Tuyau flexible principal, 3 m	1
13	48-032	Pneu, WideTrax**	3	29	48-008	Ensemble de plaque à vide	1	45	G52	Kit de la soupape de secours	1
14	48-036	Vis de blocage de roue	3	30	10-112-00	Disques du réducteur de débit de l'UWF, rouge et bleu	2	46	G53	Mécanisme pour G52	1
15	48-034	Fourrure	7	31	10-108-00	Kit du réducteur de débit de l'UWF1	1	47	48-136	Agrafe du sac	1
16	48-031	Roue	3	32	6-500-00	UWF	1	48	48-140	Ensemble du connecteur du tuyau flexible d'arrivée	1
								49	48-070	Ensemble de tuyau flexible d'arrivée	1
								50	48-001	Châssis	1

\* Les pièces consommables ne sont pas couvertes par la garantie.

# Polaris480PRO TankTrax

Vue éclatée

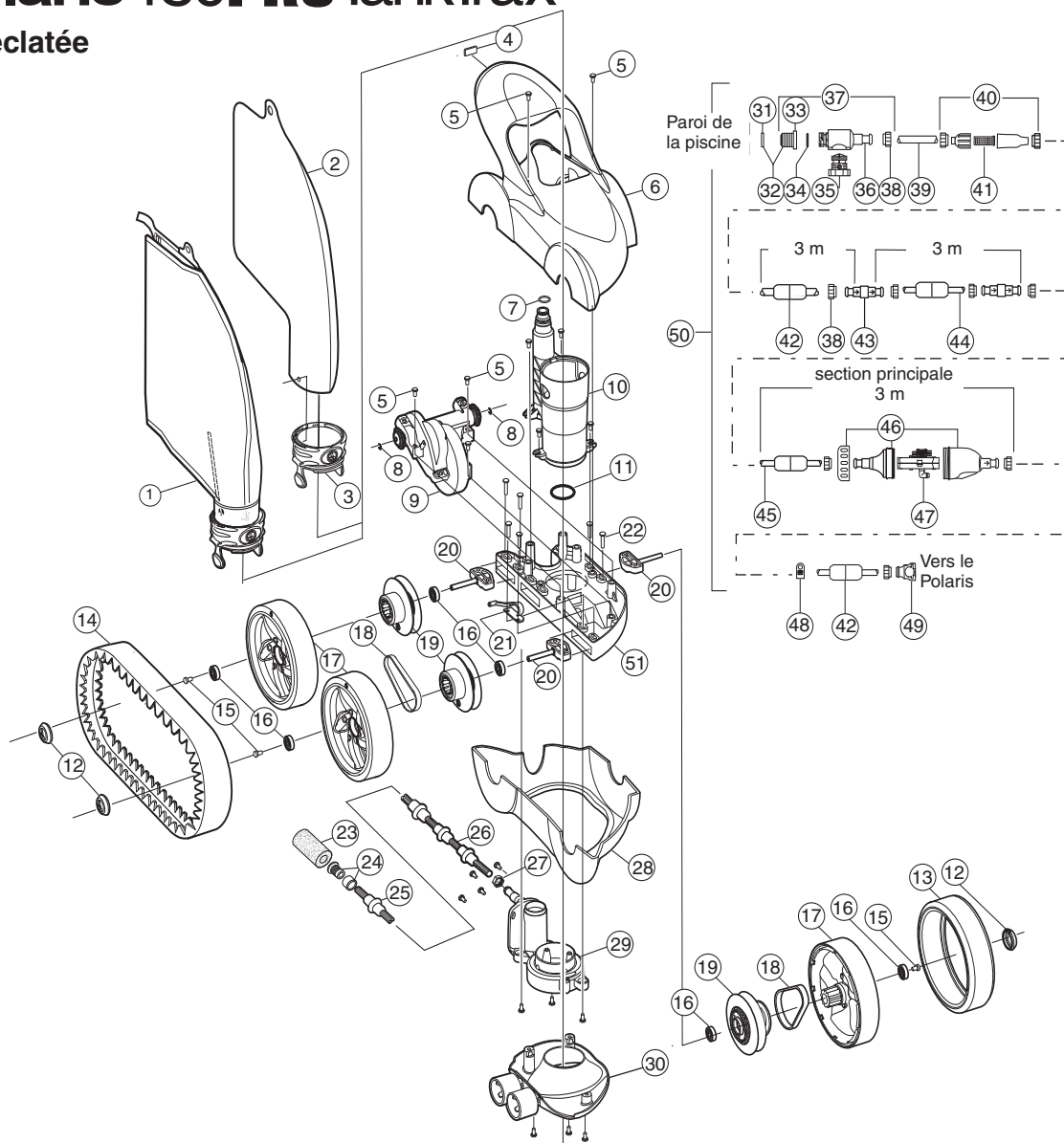

Français

N°	N° de pièce	Description	Qté	N°	N° de pièce	Description	Qté	N°	N° de pièce	Description	Qté
1	48-057	SuperBag - Sac tous usages*	1	17	48-031	Roue	3	33	6-500-00	UWF	1
2	48-133	Sac de filtre jetable, 3 par paquet*	1	18	48-011	Kit de chaîne 480T	1	34	6-505-00	Joint torique, UWF	1
3	48-130	Ensemble de l'attache du sac	2	19	48-035	Kit pignon de roue	3	35	9-100-9002	Soupape de décharge	1
4	48-047	Plaque signalétique avec logotype	1	20	48-060	Bloc essieu, roue	3	36	D29	Connexion rapide, UWF	1
5	C40	Vis, 10-32 x 3/8"	23	21	48-012	Tendeur de chaîne 480T	1	37	9-100-9001	Ensemble de connecteur UWF	1
6	48-003	Ensemble du capot et de la poignée	1	22	48-045	Vis, 10-32 x 7/8"	8	38	D15	Écrou, tuyau flexible d'arrivée	10
7	48-141	Joint torique, connecteur du tuyau flexible d'arrivée	1	23	9-100-3105	Brosse de nettoyage du tuyau de balayage*	4	39	**	Flexible d'adaptateur, 21,6 cm	1
8	9-100-5107	Goupille, acier inoxydable	3	24	B25	Embout perforé avec fourrure de protection	1	40	48-080	Ensemble de filtre en ligne	1
9	48-020	Ensemble de boîte de vitesse	1	25	B10	Bague d'usure du tuyau de balayage*	8	41	48-222	Crépine, filtre en ligne	2
10	48-004	Tube d'aspiration/conduite d'alimentation avec 2 joints toriques	1	26	B5	Tuyau de balayage complet*	1	42	D10	Flotteur, tuyau flexible d'arrivée	11
11	48-016	Joint torique, entre WMS supérieur et conduite d'alimentation	1	27	48-019	Écrou, tuyau de balayage	1	43	D20	Roulement à billes, pivot	2
12	48-033	Chapeau de roue	3	28	48-002	Carter inférieur	1	44	D45	Tuyau flexible d'arrivée, 3 m	2
13	48-032	Pneu, WideTrax®*	1	29	48-010	Ensemble WMS avec 1 joint torique	1	45	D50	Tuyau flexible principal, 3 m	1
14	48-037	Pneu, TankTrax®*	1	30	48-013	Ensemble de plaque à vide	1	46	G52	Kit de la soupape de secours	1
15	48-036	Vis de blocage de roue	3	31	10-112-00	Disques du réducteur de débit de l'UWF, rouge et bleu	2	47	G53	Mécanisme pour G52	1
16	48-034	Fourrure	6	32	10-108-00	Kit du réducteur de débit de l'UWF1	1	48	48-136	Agrafe du sac	1
								49	48-140	Ensemble du connecteur du tuyau flexible d'arrivée	1
								50	48-070	Ensemble de tuyau flexible d'arrivée	1
								51	48-001	Châssis	1

\* Les pièces consommables ne sont pas couvertes par la garantie.

## Wichtige Informationen

- Stellen Sie vor der Installation des Polaris sicher, dass der Poolfilter sauber ist.
- Neu installierte Rohrleitungen sollen vor Installation des Polaris sauber durchgespült werden.
- Der Polaris soll nicht zur Entfernung von Mauerputzstaub bei neuen Pools verwendet werden.
- Den Polaris nicht bedienen während er läuft, mit der Ausnahme, wenn man die Umdrehungszahl (Umdrehungen pro Minute) der Räder prüft.
- Den Polaris vom Pool entfernen, wenn sich Badende im Pool befinden.
- Den Polaris immer von der Poolwand entfernen, wenn der Poolfilter gereinigt oder rückgespült wird.
- Vor Hinzufügung von Chemikalien, den Polaris immer vom Pool entfernen.
- Nach dem reinigen oder rückspülen das Filtersystem mindestens fünf Minuten laufen lassen, bevor man den Polaris anschließt.

### Kundendienst:

- Garantiekarte bitte sofort einsenden.
- Für Online Unterstützung: [www.polarispool.com](http://www.polarispool.com)
- So können Sie Polaris finden: **US and Canada**  
Customer Service  
2620 Commerce Way  
Vista, CA 92081-8438  
1-800-822-7933

### Polaris Vac-Sweep® 480 PRO Garantie

Sie haben sich für die Marke Polaris 480 PRO entschieden, und wir danken Ihnen für Ihr Vertrauen. Dieses Produkt wurde mit größter Sorgfalt entwickelt, hergestellt und geprüft, damit es zu Ihrer vollen Zufriedenheit funktioniert.

Die Garantiezeit ist auf 2 Jahre ab Rechnungsdatum des Ersterwerbs festgelegt.

#### WARNHINWEIS: ANWENDUNG DES POLARIS 480 PRO IN EINEM POOL MIT VINYLEINSATZ

Bestimmte Muster des Vinyleinsatzes sind ganz besonders auf schnelle Oberflächenabnutzung oder Abnutzung des Musters durch Gegenstände, die mit der Vinyloberfläche in Berührung kommen, einschließlich der Poolbürste, Poolspielsachen, Schwimmkörper, Springbrunnen, Chlorverteiler und automatischem Poolreiniger, anfällig. Manche Muster können durch bürsten der Oberfläche stark verkratzt oder abgeschürft werden. Es kann auch vorkommen, dass sich während der Installation die Farbe des Musters abreibt, wenn der Vinyleinsatz mit Gegenständen im Pool in Kontakt kommt. Zodiac, so wie die eingeschränkte Haftung von Zodiac, haften nicht für Abreibungen des Musters, so wie Abschürfungen oder Markierungen am Vinyleinsatz.

# Einleitung

Es freut uns, dass Sie sich zum Kauf des neuen, automatischen Poolreinigers entschlossen haben und wir bedanken uns, dass Sie Polaris gewählt haben. Der Polaris 480 PRO wurde so entworfen, dass er Ihnen jahrelangen, zuverlässigen Service bietet.

Wie die meisten mechanischen Geräte, so muss auch der Polaris periodisch nachgestellt und routinemäßige Wartungsarbeiten, mit eventuellem Ersetzen bestimmter Stressteile, durchgeführt werden. Stellen Sie sicher, dass Sie Ihren Polaris ab und zu von Ihrem örtlichen Polaris Händler oder von einem berechtigten Service Center warten lassen.

Bestehen Sie immer auf Originalersatzteile von Polaris. Ersatzteile die nicht von Polaris stammen entsprechen nicht unseren Vorschriften. Es kann sein, dass sich diese Teile negativ auf die Funktion Ihres Polaris auswirken oder diesen sogar beschädigen.

Der Polaris 480 PRO sollte am besten von einem Poolfachmann installiert werden. Für Personen die Erfahrung mit dem Umgang von Rohrleitungen und mechanischen Geräten haben, ist die Installation in diesem Handbuch aufgeführt.

## Polaris 480 PRO kompletter Reiniger

1. SuperBag, Allzweckbeutel mit Reißverschluss
2. Reiniger
3. Spülschlauch
4. Spülschlauchbürste (3 Ersatzbürsten)
5. Einweg-Filterbeutel (3)
6. Beutelklammer-Baugruppe (2)
7. Schlauchschwimmkörper
8. Rücklaufventil
9. Zuleitungsschlauchverbindung
10. Beutelklemme
11. UWH-Entferner
12. Rohrleitungsfiter mit Filtersieb (1 Ersatzfilter)
13. Quick-Trenner mit UWH
14. UWH-Durchflussbegrenzer, rot und blau

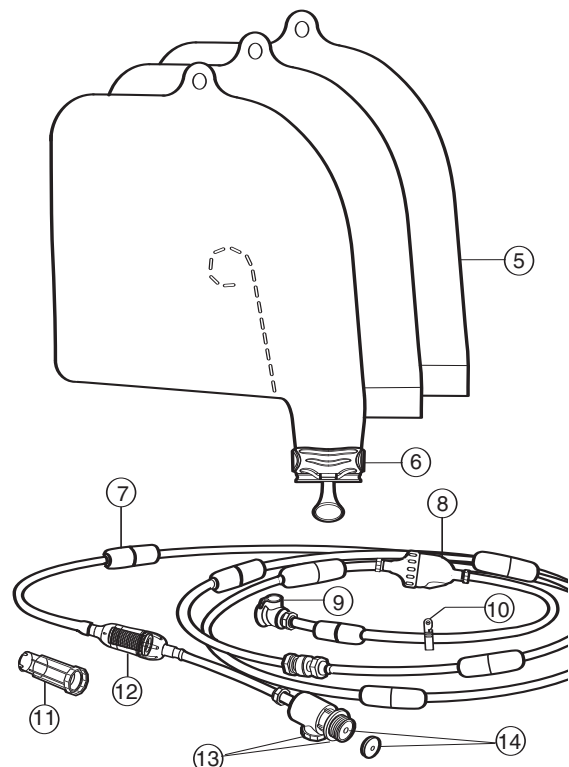
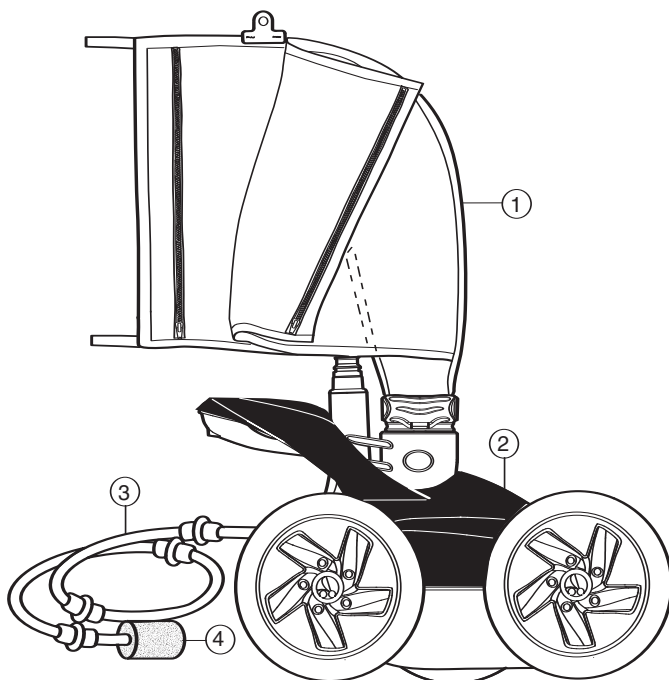

## Quick Installationsanleitung

# 1

### Installation der universalen Wandhalterung

Wird in Minuten mit einer dafür vorgesehenen Reinigungsrücklaufleitung und einer mit einem 1-1/2 Zoll (3,81 cm) Innengewinde versehenem Rohranschlussstück installiert.

1. Die Filterpumpe einschalten und die Rohrleitungen durchspülen. Pumpe ausschalten.
2. Die UWH vom Quick-Trenner entfernen und in die Rücklauföffnung schrauben.
3. Den Quick Trenner im Uhrzeigersinn in den UWH drehen und festziehen um diesen zu sichern.

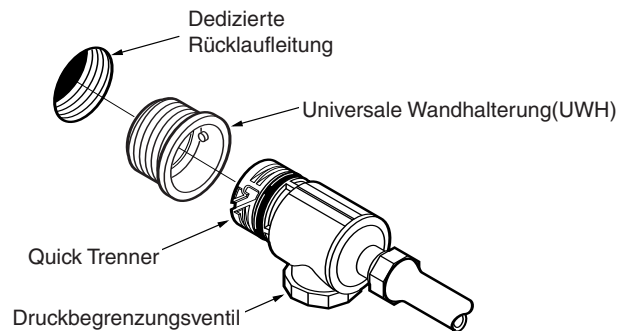

# 2

### Zufuhrschlauch passend zur Länge des Pools einstellen

Mit dem Schlauch, durch die Rücklaufleitung an die Poolwand verbunden, ziehen Sie den Schlauch bis zum längsten Ende des Pools. Das Schlauchende muss sich innerhalb 5,2 cm – länger oder kürzer – befinden, so wie es durch die gestrichelte Linie angezeigt ist.

**Ist der Schlauch zu lang?** Schneiden Sie den überschüssigen Schlauch von dem ersten Schlauchteil ab und verbinden Sie beide Schlauchteile.

**Ist der Schlauch zu kurz?** Kaufen Sie ein zusätzliches Zuleitungsschlauchstück (Teile Nr. 9-100-3104), eine Kippvorrichtung (Teile Nr. D20) und zwei Schlauchmutter (Teile Nr. D15) von einem autorisierten Polaris Händler.

Nach der Einstellung der Schlauchlänge die Schlauchschwimmkörper wie angezeigt positionieren.

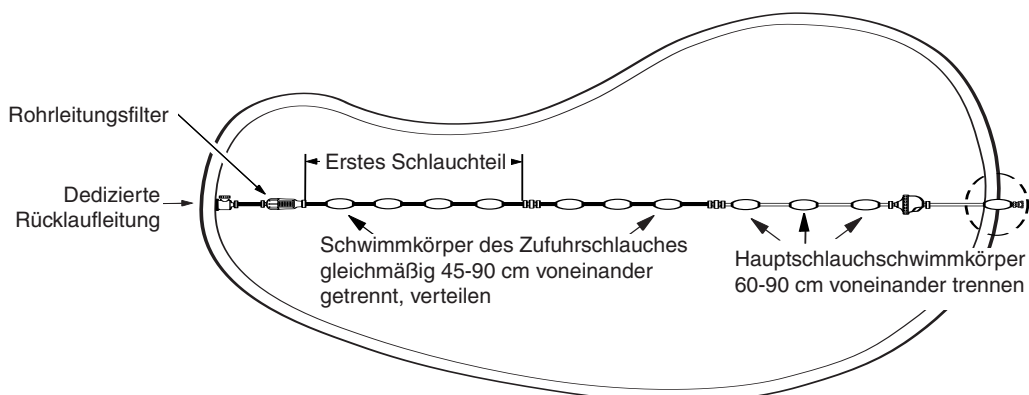



# 3

## Montage des Reinigers

1. Den Zuleitungsschlauch mit der Zufuhrleitung verbinden, indem man die Verbindung fest nach unten drückt, bis sie einrastet.
2. Der Allzweck-Filterbeutel ist im Beutelklemmenbereich des Vakuumrohrs verpackt. Den Beutel herausziehen. Die Beutelklemme am Zuleitungsschlauch an der Schlinge auf der Beuteloberseite befestigen. Den Klettverschlussstreifen (Velcro) befestigen.
3. Poolfilterpumpe einschalten und zum Ansaugen vorbereiten lassen, bevor die Druckpumpe eingeschaltet wird.

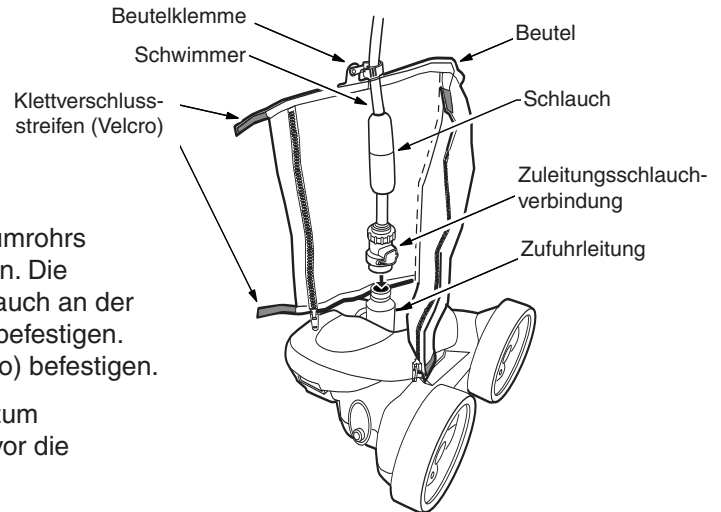

# 4

## Umdrehungszahl der Räder überprüfen

Bevor Sie den Polaris bedienen sollten Sie die Räder auf die richtige Umdrehung (Umdrehungszahl pro Minute) überprüfen. Für die optimale Leistung soll der Polaris zwischen 32 und 36 Umdrehungen pro Minute laufen.

1. Den Reifen auf der Einzelradseite markieren.
2. Schalten Sie die Pumpe ein und tauchen Sie den Polaris in das Wasser ein und zählen Sie die Radumdrehungen für eine Minute.

Bei weniger als **32 Umdrehungen pro Minute:**

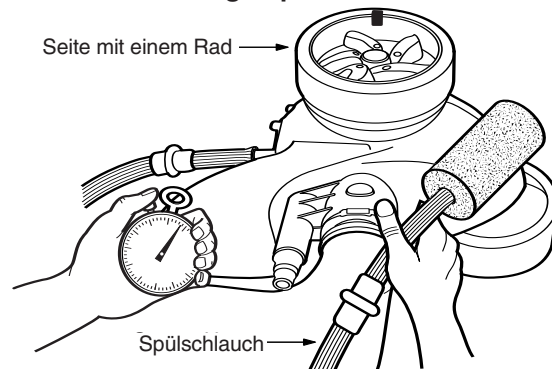

- Das Filtersieb im Rohrleitungsfilter auf Abfall hin überprüfen.
- Den Schaumlöffel, den Filter und den Pumpenkorb reinigen.
- Schläuche, Verbindungen und Kippvorrichtungen auf Lecks überprüfen.
- Wenn an der Druckpumpe oder an der Filterleitung ein einstellbares Durchlassventil installiert ist, soll dieses ganz geöffnet werden, damit das Wasser ungehindert zum Polaris fließen kann.

Bei mehr als **36 Umdrehungen pro Minute:**

- Den blauen Durchflussbegrenzer in die UWH installieren, um den Wasserfluss zu drosseln, oder den roten Durchflussbegrenzer installieren, wenn eine noch stärkere Drosselung nötig ist. Bei mehr als 36 Umdrehungen pro Minute, Druckventil zurückdrehen bis das entsprechende RPM erreicht ist. Hinweis: Das Druckverminderungsventil darf nur eingestellt werden, wenn ein Begrenzer installiert ist.
- Wenn ein einstellbares Durchlassventil installiert ist, soll dieses so eingestellt werden, dass es den Wasserdurchfluss zum Filter reduziert.

## Feineinstellung des Polaris Reinigers

Wenn der Polaris richtig eingestellt ist, saugt, bürstet und reinigt er alle Flächen und Bereiche willkürlich im gesamten Pool. Der Polaris 480 wechselt etwa alle 3 Minuten in den Rückwärtsmodus um. Durch diese Bewegung entfernt sich der Polaris von etwaigen Hindernissen.

### Schub-Jet Einstellung

Das Schub-Jet steuert den Polaris. Die Fabrikeinstellung ist horizontal und nach hinten, jedoch können andere Einstellungen, je nach Pool, hilfreich sein.

### Sweep-Schlaucheinstellung

Der Sweep-Schlauch soll sich mühelos und un-gehindert hin und her bewegen. Um die Bewegungen des Spülschlauchs zu verringern oder zu erhöhen, die Hilfspumpe abschalten und die Einstellungen des Spülschlauchs ändern. Dazu stehen auf der Rückseite des Reinigers fünf verschiedene Easy-Click-Einstellungen zur Verfügung.

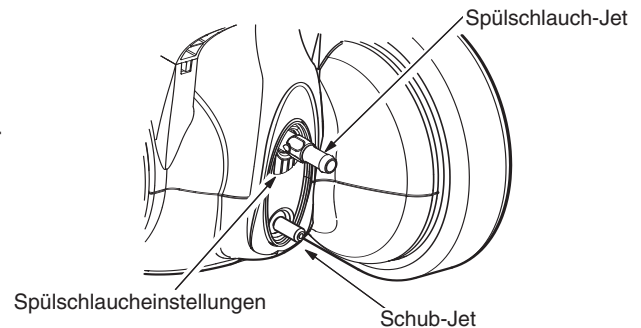
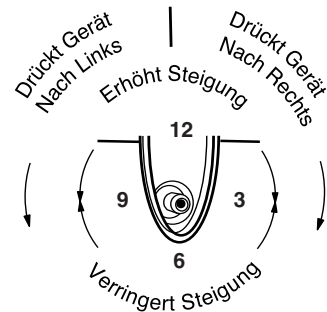

## Routine Wartung

### Reinigen des Allzweck-Filterbeutels

Den Klettverschlussstreifen (Velcro) abtrennen. Die Beutelklemme drücken, um den Beutel vom Zuleitungsschlauch freizugeben. Die Klammern drücken, um den Beutel vom Reiniger zu entfernen. Den Beutelverschluss öffnen und den Abfall entsorgen.

- ➔ Leeren Sie den Beutel, wenn er halb voll ist, besonders dann, wenn er durch Sand verschmutzt ist.
- ➔ Es ist einfacher, den Beutel zu leeren, wenn er trocken ist. Wechseln Sie zwischen zwei Filterbeuteln ab.

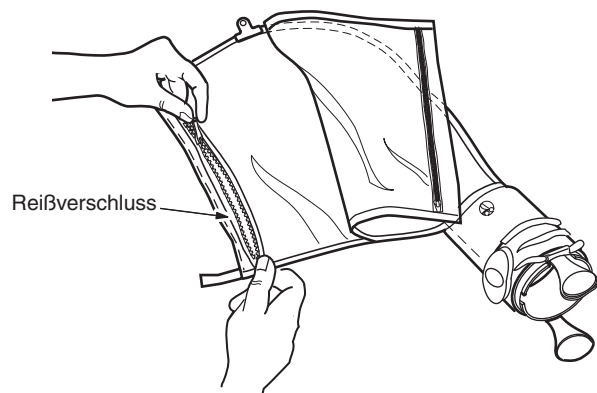

## Einweg-Filterbeutel

Zum Entfernen des Einweg-Filterbeutels:

1. Die Laschen der Beutelklammer drücken, bis sie geöffnet sind.
2. Die Manschette vom Passstift abziehen und den Beutel entfernen.
3. Die Manschette des Einwegbeutels über die Öffnung stülpen. Der Beutelsaum muss zur Rückseite des Reinigers weisen und der Passstift durch die Öffnung in der Beutelmanschette geführt werden.
4. Beutelklammer-Baugruppe schließen, sodass sie arretiert.

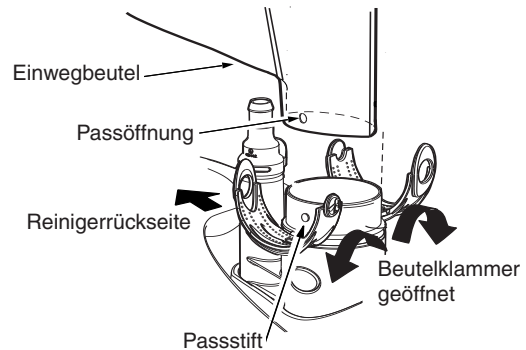

## Rohrleitungsfilter

Das Rohrleitungsfilter enthält ein Filtersieb, mit dem Fremdkörper, die nicht vom Filtersystem des Pools zurückgehalten wurden, vor dem Eindringen in den Polaris abgehalten werden.

Zum Reinigen des Filtersiebs dieses aus dem Rohrleitungsfilter herausziehen, ausspülen und fest an seinen Platz zurückschieben.

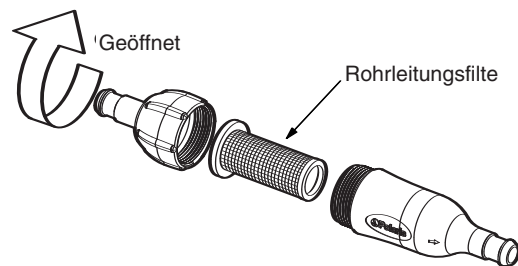

## Rückspülung des Poolfilters

Bevor Sie den Poolfilter reinigen oder rückspülen, soll der Polaris immer von der Poolwand entfernt werden. Nach dem reinigen und rückspülen soll das Filtersystem mindestens fünf Minuten lang laufen um die Rücklaufleitungen durchzuspülen bevor der Polaris neu angeschlossen wird.

## Lagerung und Einwinterung

Der Polaris soll nie im direkten Sonnenlicht gelagert werden. Für die Einwinterung sollen alle Wasserrückstände aus den Schläuchen abgelassen werden (Schäden durch Frost werden von der Garantie nicht gedeckt). Die UWH mit dem UWH-Entferner (Teil Nr. 10-102-00) von der Poolwand entfernen. Der Entfernen gehört zum Lieferumfang des Reinigers.

## Fehlerbehebung

Sollte der Polaris Reiniger des öfteren folgende Probleme zeigen, kann es sein, dass eine Neueinstellung notwendig sind, um die ursprüngliche Leistung wieder herzustellen. Für Zubehörteile siehe Explosionsdarstellung.

### **Vorgang: Bleibt bei Stufen oder anderen Hindernissen länger als 3 Minuten hängen.**

- Lösung:
1. Umdrehungszahl der Räder überprüfen.
  2. Sicherstellen, dass das Rücklaufventil richtig durchläuft.
  3. Schub-Jet justieren.
  4. Unnötige Hardware vom Pool entfernen oder ein Leiter-Schutzkit installieren (bestellen Sie Teilenummer G21, von Ihrem Polaris Händler).

### **Vorgang: Der Polaris bewegt sich nur träge und läuft mit weniger Kraft als normal.**

- Lösung:
1. Filtersieb im Rohrleitungsfilter prüfen und ggf. reinigen.
  2. Schaumlöffelkorb, Pumpenkorb und Poolfilter reinigen.
  3. Alle Schläuche, Verbindungen und Kippvorrichtungen auf Lecks, die zum Verlust von Wasserdruck führen können, überprüfen.
  4. Umdrehungszahl der Räder überprüfen.

### **Vorgang: Der Polaris saust durch den Pool und/oder hat keinen Kontakt mit dem Boden.**

- Lösung:
1. Den blauen Durchflussbegrenzer in die UWH installieren, um den Wasserfluss zu drosseln, oder den roten Durchfluss-

begrenzer installieren, wenn eine noch stärkere Drosselung nötig ist.

2. Umdrehungszahl der Räder überprüfen. Bei mehr als 36 Umdrehungen pro Minute lockern Sie das Überdruckventil, um den Wasserfluss zum Reiniger zu verringern. Hinweis: Das Druckverminderungsventil darf nur eingestellt werden, wenn ein Begrenzer installiert ist.
3. Sicherstellen, dass das Rücklaufventil richtig durchläuft. Nehmen Sie das Ventil aus dem Wasser und beobachten Sie das Jet. Es sollte ein- und ausschalten.

### **Vorgang: Polaris Rücklauf funktioniert nicht.**

- Lösung:
1. Sicherstellen, dass das Rücklaufventil richtig durchläuft.
  2. Umdrehungszahl der Räder überprüfen.
  3. Wenn der Beutel voll ist, bitte leeren.
  4. Stellen Sie sicher, dass der Zufuhrschlauch schwimmt.

### **Vorgang: Der Polaris dreht sich nur in eine Richtung.**

- Lösung:
1. Schub-Jet einstellen.
  2. Stellen Sie sicher, dass der Zufuhrschlauch schwimmt.

### **Vorgang: Der Zufuhrschlauch verwickelt sich.**

- Lösung:
1. Messen Sie erneut die Schlauchlänge um sicher zu stellen, dass die Länge des Schlauches für die Länge des Pools richtig ist.

2. Mit dem Polaris in der „An“ Position, überprüfen Sie, dass sich die Kippvorrichtungen, die zum Schlauch führen und dass sich die Schlauchverbindungen frei bewegen können.
3. Stellen Sie sicher, dass der Zufuhrschlauch schwimmt.
4. Den Reiniger bei laufendem Polaris unter Wasser halten und sicherstellen, dass sich alle drei Räder gleichzeitig drehen.

**Vorgang: Der Sweep-Schlauch wird in das Saugrohr gesaugt.**

- Lösung:
1. Stellen Sie sicher, dass das Ende des Sweep-Schlauches nicht von der Sweep-Schlauchbürste blockiert wird. Ersetzen Sie die Sweep-Schlauchbürste wenn sie abgenutzt ist oder wenn sie fehlt.
  2. Der Sweep-Schlauch soll so eingestellt sein, dass er sich mühelos und ungehindert hin und her bewegen kann.
  3. Den blauen Durchfluss-begrenzer in die UWH installieren, um den Wasserfluss zu drosseln, oder den roten Durchfluss-begrenzer installieren, wenn eine noch stärkere Drosselung nötig ist.
  4. Umdrehungszahl der Räder überprüfen. Bei mehr als 36 Umdrehungen pro Minute lockern Sie das Überdruckventil, um den Wasserfluss zum Reiniger zu verringern. Hinweis: Das Druckverminderungsventil darf nur eingestellt werden, wenn ein Begrenzer installiert ist.
  5. Wenn ein einstellbares Durchlassventil installiert ist, soll dieses so eingestellt werden, dass es den Wasserdurchfluss zum Filter reduziert.
  6. Fügen Sie ein Sweep-Schlauch Gewicht hinzu (Teile Nr. B2 bestellen).

**Vorgang: Der Sweep-Schlauch sprüht ständig Wasser aus dem Pool.**

- Lösung:
1. Die Geschwindigkeit des Spülschlauchs anhand der Easy-Click-Einstellungen festlegen.
  2. Ersetzen Sie die Sweep-Schlauchbürste, wenn sie abgenutzt ist oder wenn sie fehlt.
  3. Fügen Sie ein Sweep-Schlauch Gewicht hinzu (Teile Nr. B2 bestellen), um zu vermeiden, dass der Sweep-Schlauch Wasser aus dem Pool sprüht.

**Vorgang: Der Reiniger reinigt nicht den gesamten Pool.**

- Lösung:
1. Sicherstellen, dass der Zuleitungsschlauch bis auf 15 cm an die am weitesten entfernte Stelle des Pools reicht. Ist dies nicht der Fall, bei Ihrem Polaris-Händler ein zusätzliches Schlauchstück bestellen.
  2. Prüfen Sie, ob das Schub-Jet in horizontaler Position steht und nach hinten zeigt, wodurch dann beliebige Drehungen optimiert werden können.
  3. Den im Betrieb befindlichen Reiniger umdrehen und in das Vakuumrohr hineinschauen. Dort müssen vier einzelne, gleichmäßig laufende Wasserstrahlen sichtbar sein. Ist dies nicht der Fall, setzen Sie sich bitte mit Ihrem Kundendienst oder einem Polaris-Service-Center in Verbindung.

**Vorgang: Der Reiniger liegt auf der Seite und dreht sich im Kreis.**

- Lösung:
1. Filterbeutel prüfen. Wenn dieser voll ist kann es den Reiniger auf einer Seite nach unten ziehen.
  2. Prüfen Sie, ob die Schlauchschwimmkörper gleichmäßig verteilt und voneinander getrennt sind.

# Polaris480PRO

## Explosionsdarstellung

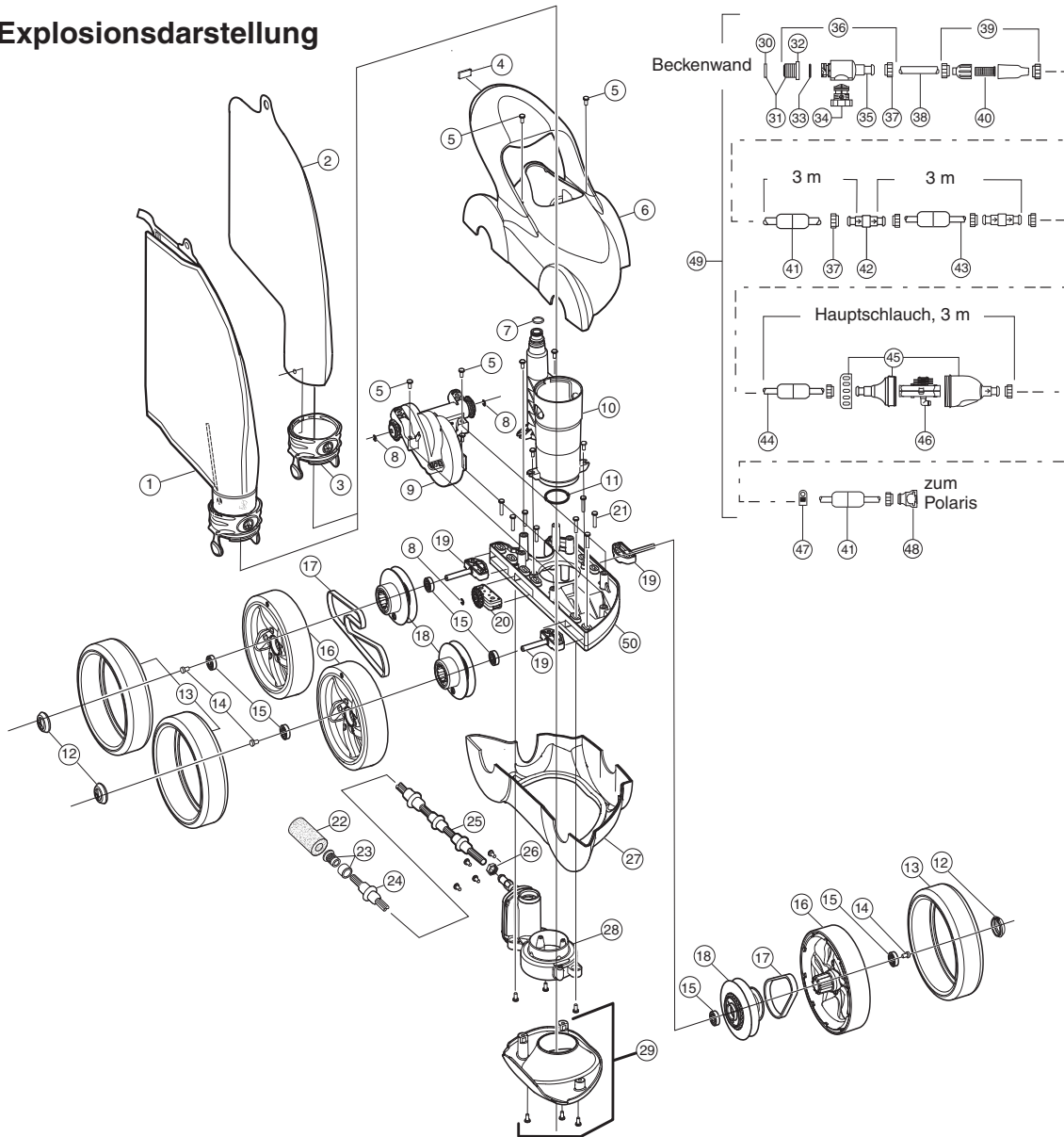

Deutsch

Nr.	Teile-Nr.	Bezeichnung	Anzahl	Nr.	Teile-Nr.	Bezeichnung	Anzahl	Nr.	Teile-Nr.	Bezeichnung	Anzahl
1	48-057	SuperBag, Allzweckbeutel*	1	17	48-006	Kettensatz	1	34	9-100-9002	Druckminderungsventil	1
2	48-133	Einwegbeutel, 3 pro Pack*	1	18	48-035	Kettenradsatz	3	35	D29	Quick-Trenner, UWH	1
3	48-130	Beutelklammer-Baugruppe	2	19	48-060	Achsenblock, Rad	3	36	9-100-9001	UWH-Verbindungsbausatz	1
4	48-047	Typenschild mit Logo	1	20	48-050	Zwischenrad-Spannscheibenbaugruppe	1	37	D15	Düsenmutter, Zuleitungsschlauch	10
5	C40	Schraube, 10-32 x 3/8 Zoll	23	21	48-045	Schraube, 10-32 x 7/8 Zoll	8	38	**	Adapterschlauch, 21,6 cm	1
6	48-003	Oberes Gehäuse und Handgriff, Baugruppe	1	22	9-100-3105	Spülschlauchbürste*	4	39	48-080	Rohrleitungsfilter-Baugruppe	1
7	48-141	O-Ring, Zuleitungsschlauchanschluss	1	23	B25	Mundlochspitze mit Spitzenschutz	1	40	48-222	Sieb, Rohrleitungsfilter	2
8	9-100-5107	E-Clip, Edelstahl	3	24	B10	Spülschlauch-Schleissring*	8	41	D10	Schwimmkörper, Zuleitungsschlauch	11
9	48-020	Getriebebaugruppe	1	25	B5	Spülschlauch komplett*	1	42	D20	Kippvorrichtung, Kugellager	2
10	48-004	Vakuumpohr/Zufuhrleitung mit 2 O-Ringen	1	26	48-019	Düsenmutter, Spülschlauch	1	43	D45	Zuleitungsschlauch, 3 m	2
11	48-016	O-Ring, oberes WKS zur Zufuhrleitung	1	27	48-002	Unteres Gehäuse	1	44	D50	Hauptschlauch, 3 m	1
12	48-033	Radkappe	3	28	48-010	WKS-Baugruppe mit 1 O-Ring	1	45	G52	Rücklaufventil, Kit	1
13	48-032	WideTrax®-Reifen*	3	29	48-008	Vakuumscheiben-Baugruppe	1	46	G53	Mechanismus für G52	1
14	48-036	Radsicherungsschraube	3	30	10-112-00	UWH-Durchflussbegrenzer blau und rot	2	47	48-136	Beutelklammer	1
15	48-034	Lagerbuchse	7	31	10-108-00	UWH-Durchflussbegrenzer-Kit	1	48	48-140	Zuleitungsschlauchverbindung, Baugruppe	1
16	48-031	Rad	3	32	6-500-00	UWH	1	49	48-070	Zuleitungsschlauch, Baugruppe	1
				33	6-505-00	O-Ring, UWH	1	50	48-001	Rahmen	1

\* Verschleißteile sind nicht von der Garantie gedeckt.

# Polaris 480PRO TankTrax

## Explosionsdarstellung

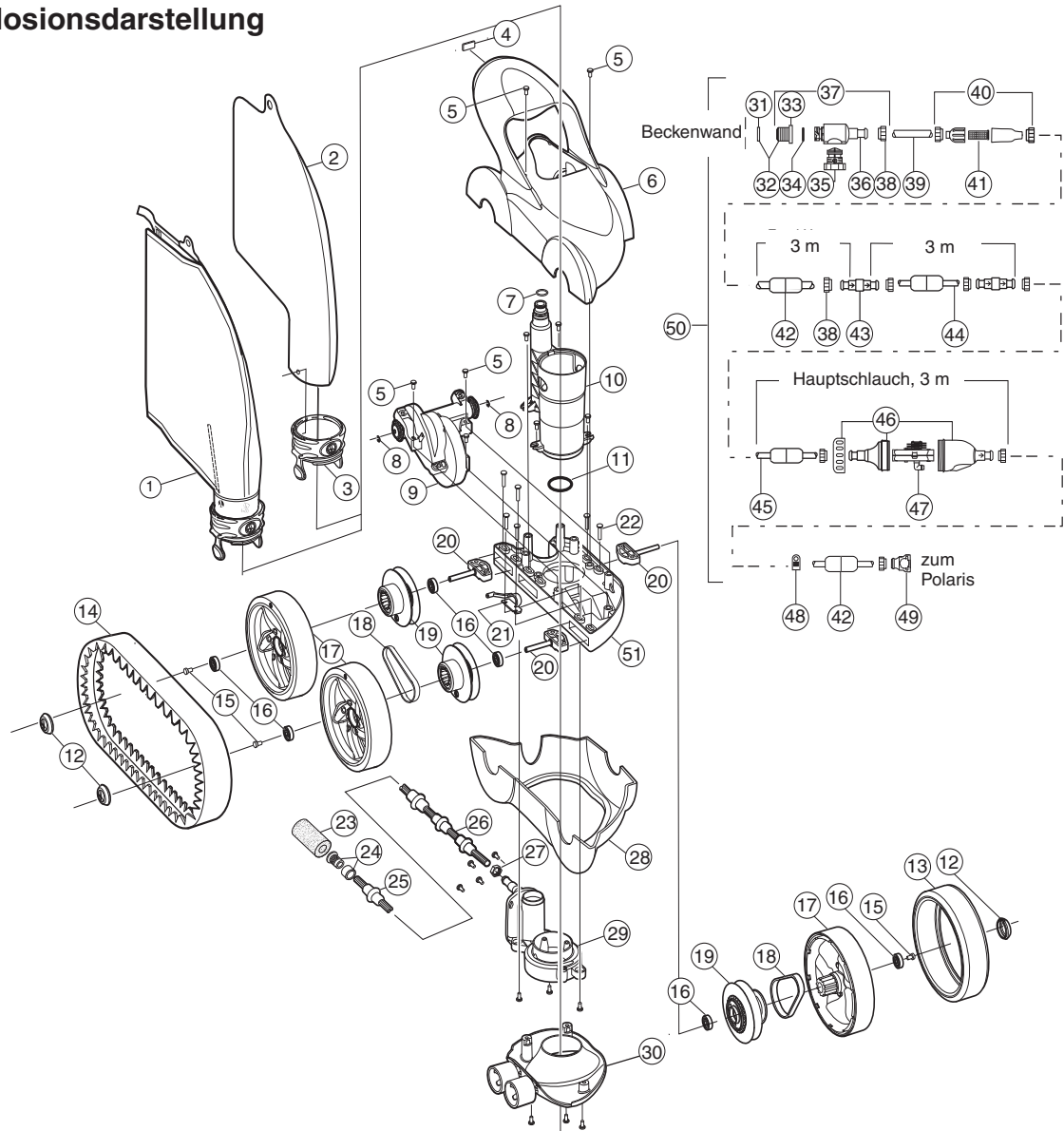

Deutsch

Nr.	Teile-Nr.	Bezeichnung	Anzahl	Nr.	Teile-Nr.	Bezeichnung	Anzahl	Nr.	Teile-Nr.	Bezeichnung	Anzahl
1	48-057	SuperBag, Allzweckbeutel*	1	17	48-031	Rad	3	35	9-100-9002	Druckminderungsventil	1
2	48-133	Einwegbeutel, 3 pro Pack*	1	18	48-011	Kettensatz 480T	1	36	D29	Quick-Trenner, UWH	1
3	48-130	Beutelklammer-Baugruppe	2	19	48-035	Kettenradsatz	3	37	9-100-9001	UWH-Verbindungsbausatz	1
4	48-047	Typenschild mit Logo	1	20	48-060	Achsenblock, Rad	3	38	D15	Düsenmutter, Zuleitungsschlauch	10
5	C40	Schraube, 10-32 x 3/8 Zoll	23	21	48-012	Kettenspanner 480T	1	39	**	Adapterschlauch, 21,6 cm	1
6	48-003	Oberes Gehäuse und Handgriff, Baugruppe	1	22	48-045	Schraube, 10-32 x 7/8 Zoll	8	40	48-080	Rohrleitungsfilter-Baugruppe	1
7	48-141	O-Ring, Zuleitungsschlauchanschluss	1	23	9-100-3105	Spülschlauchbürste*	4	41	48-222	Sieb, Rohrleitungsfilter	2
8	9-100-5107	E-Clip, Edelstahl	3	24	B25	Mundlochspitze mit Spitzenschutz	1	42	D10	Schwimmkörper, Zuleitungsschlauch	11
9	48-020	Getriebebaugruppe	1	25	B10	Spülschlauch-Schleissring*	8	43	D20	Kippvorrichtung, Kugellager	2
10	48-004	Vakuumpohr/Zufuhrleitung mit 2 O-Ringen	1	26	B5	Spülschlauch komplett*	1	44	D45	Zuleitungsschlauch, 3 m	2
11	48-016	O-Ring, oberes WKS zur Zufuhrleitung	1	27	48-019	Düsenmutter, Spülschlauch	1	45	D50	Hauptschlauch, 3 m	1
12	48-033	Radkappe	3	28	48-002	Unteres Gehäuse	1	46	G52	Rücklaufventil, Kit	1
13	48-032	WideTrax®-Reifen*	1	29	48-010	WKS-Baugruppe mit 1 O-Ring	1	47	G53	Mechanismus für G52	1
14	48-037	TankTrax®-Reifen*	1	30	48-013	Vakuumscheiben-Baugruppe	1	48	48-136	Beutelklammer	1
15	48-036	Radsicherungsschraube	3	31	10-112-00	UWH-Durchflussbegrenzer blau und rot	2	49	48-140	Zuleitungsschlauchverbindung, Baugruppe	1
16	48-034	Lagerbuchse	6	32	10-108-00	UWH-Durchflussbegrenzer-Kit	1	50	48-070	Zuleitungsschlauch, Baugruppe	1
				33	6-500-00	UWH	1	51	48-001	Rahmen	1
				34	6-505-00	O-Ring, UWH	1				

\* Verschleißteile sind nicht von der Garantie gedeckt.

## Información importante

- Antes de instalar el Polaris, asegúrese de que el filtro de la piscina esté limpio.
- Si la tubería del agua es nueva, debiera purgarse antes de instalar el Polaris.
- El Polaris no debiera utilizarse para aspirar el polvo de yeso en las piscinas nuevas.
- A excepción de cuando compruebe las revoluciones de la rueda, no toque el Polaris mientras esté funcionando.
- Quite siempre el Polaris antes de que los nadadores entren en la piscina.
- Desconecte siempre el Polaris de la pared de la piscina cuando limpie o lave el filtro en contracorriente.
- Retire siempre el Polaris de la piscina antes de efectuar un tratamiento químico intensivo del agua.
- Después de limpiar o lavar el filtro en contracorriente, deje que le el sistema de filtración funcione al menos durante cinco minutos antes de volver a conectar el Polaris.

### Atención a clientes o apoyo técnico:

- Envíe inmediatamente por correo la tarjeta de garantía.
- Para apoyo técnico en línea: [www.polarispool.com](http://www.polarispool.com)
- Para comunicarse con Polaris: **US and Canada**  
Customer Service  
2620 Commerce Way  
Vista, CA 92081-8438  
1-800-822-7933

### Polaris Vac-Sweep® 480 PRO Garantía

Ud. ha elegido la marca Polaris 480 PRO y le agradecemos su confianza. Este producto se ha diseñado, fabricado y controlado con el mayor esmero para proporcionarle plena satisfacción

La garantía es válida para 2 años a partir de la fecha de facturación al primer usuario.

#### ADVERTENCIA: USO DEL POLARIS 480 PRO EN UNA PISCINA REVESTIDA DE VINILO

Los dibujos en algunos revestimientos de vinilo son especialmente susceptibles a desgaste superficial o borrado del dibujo, como resultado de que entren en contacto con la superficie vinílica determinados objetos, tales como cepillos, juguetes de piscina, flotadores, fuentes, surtidores de cloro y limpiafondos automáticos. Los dibujos de algunos revestimientos de vinilo pueden rayarse o rasgarse de manera considerable simplemente al rozar la superficie con un cepillo de piscina. También puede borrarse la tinta del dibujo durante la instalación o al entrar en contacto con objetos en la piscina. Zodiac no asume responsabilidad alguna por el borrado del dibujo o el rayado o rasgado del revestimiento de vinilo, ni la garantía limitada cubre estas contingencias.



# Introducción

Reciba nuestras felicitaciones por la compra de su nuevo limpiafondos automático y gracias por preferir Polaris. El diseño del limpiafondos Polaris 480 PRO le brindará muchos años de servicio confiable y eficiente.

Al igual que muchos dispositivos mecánicos, el Polaris requiere de ajustes y mantenimiento periódico, así como la reposición eventual de algunas piezas de uso muy intensivo. Asegúrese de que el Polaris sea revisado ocasionalmente por su distribuidor local de Polaris o por un centro de servicio autorizado.

Siempre insista en genuinas piezas de repuesto Polaris. Las piezas de otras marcas no están fabricadas a nuestras especificaciones. Podrían afectar adversamente el funcionamiento de su Polaris y hasta dañarlo.

Para lograr los mejores resultados, el Polaris 480 PRO debe ser instalado por un técnico especializado en piscinas. Para personas con experiencia y confianza en el manejo de equipo mecánico y en fontanería, este manual describe el procedimiento de instalación.

## Limpiafondos completo Polaris 480 PRO

1. SuperBag, Bolsa con cremallera multiuso
2. Cuerpo del limpiafondos
3. Manguera barredora
4. Frotador de la manguera barredora (3 repuestos)
5. Bolsas de filtro desechables (3)
6. Conjunto de abrazadera de bolsa (2)
7. Flotadores de manguera
8. Válvula de retroceso
9. Conector de la manguera alimentadora
10. Presilla de la bolsa
11. Herramienta para quitar el CUP
12. Filtro en línea con tamiz de filtro (1 tamiz de repuesto)
13. Desconector rápido con Conector Universal de Pared
14. Discos restrictores para CUP, rojo y azul

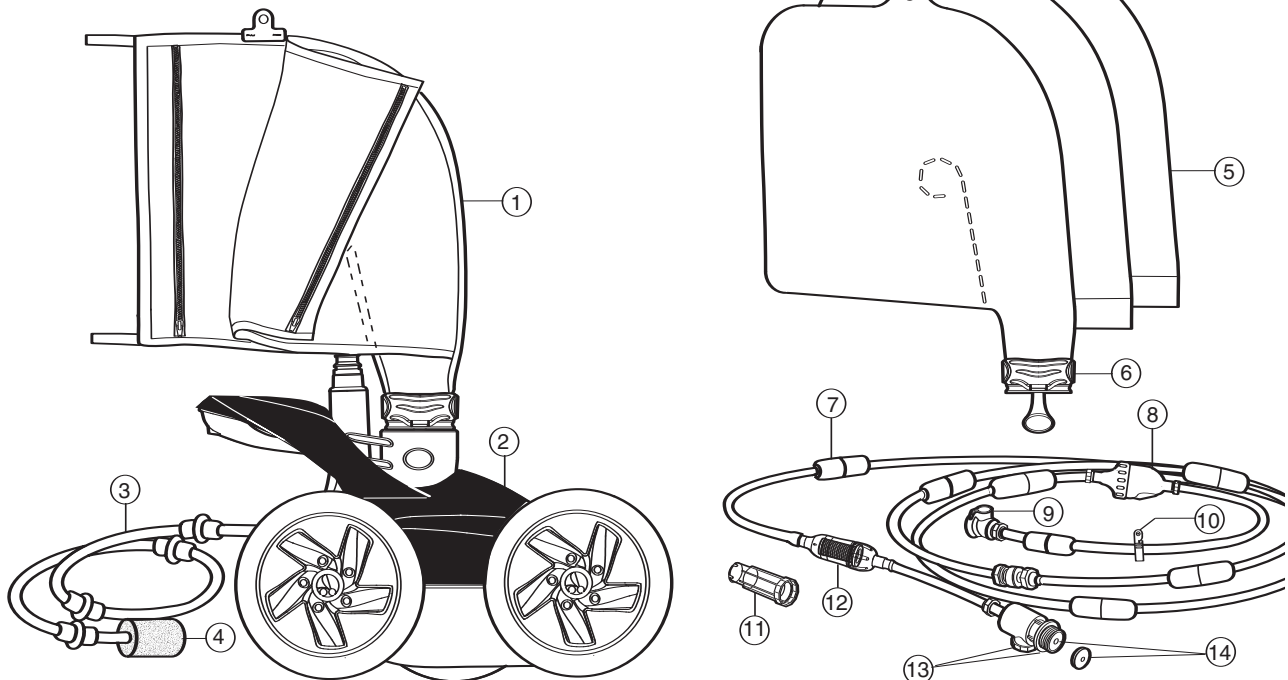

# Instrucciones para la instalación rápida

## 1

### Instale el conector universal de pared

El conector universal de pared (CUP) se instala en minutos en piscinas que cuenten con línea exclusiva de retorno para la limpieza y un accesorio hembra de tubería 1-1/2 pulgadas (3,8 cm) con rosca.

1. Encienda la bomba de filtración y purgue la tubería. Apague la bomba.
2. Quite el CUP del desconector rápido y atorníllelo en el orificio de retorno.
3. Gire el desconector rápido en el sentido horario para que entre en el CUP y tire hacia afuera para asegurarlo.

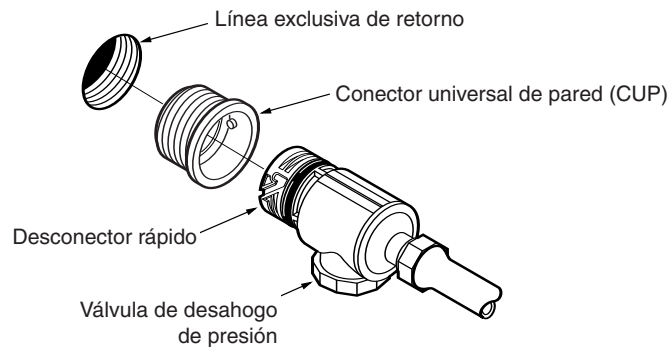

## 2

### Ajuste la manguera alimentadora al tamaño de la piscina

Con la manguera conectada a la línea de retorno en la pared de la piscina, extienda la manguera hasta el punto más alejado de la piscina. El extremo de la manguera debe quedar entre 15 cm antes de este punto y 15 cm más allá de este punto, según se muestra en el círculo punteado del dibujo.

**¿Resulta demasiado larga la manguera?** Corte el excedente del primer tramo y vuelva a conectar los tramos.

**¿Queda corta la manguera?** Compre de un representante autorizado de Polaris un tramo adicional de manguera (Pza. No 9-100-3104), una conexión giratoria (Pza. No D20) y dos tuercas para manguera (Pza. No D15).

Una vez ajustada la extensión de la manguera, coloque los flotadores como se indica en el diagrama.

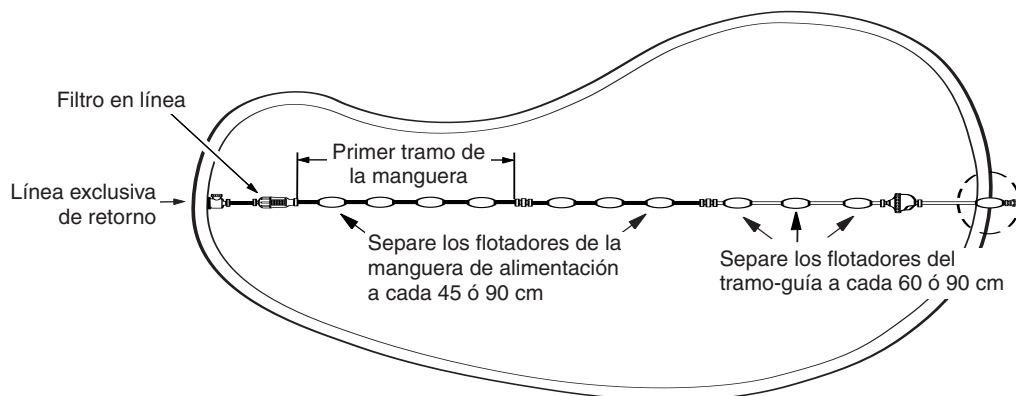

# 3

## Arme el limpiafondos

1. Coloque el conector de la manguera alimentadora al conducto de alimentación, presionándolo con firmeza hasta que se traben en su lugar.
2. La bolsa multiusos del filtro se encuentra cerca del collarín en el tubo de vacío. Extraiga la bolsa. Sujete la presilla de la bolsa que está en la manguera alimentadora al lazo en la parte superior de la bolsa. Asegure la cinta de velcro.
3. Encienda la bomba de filtración de la piscina y permita que ceben antes de encender la bomba reforzadora.

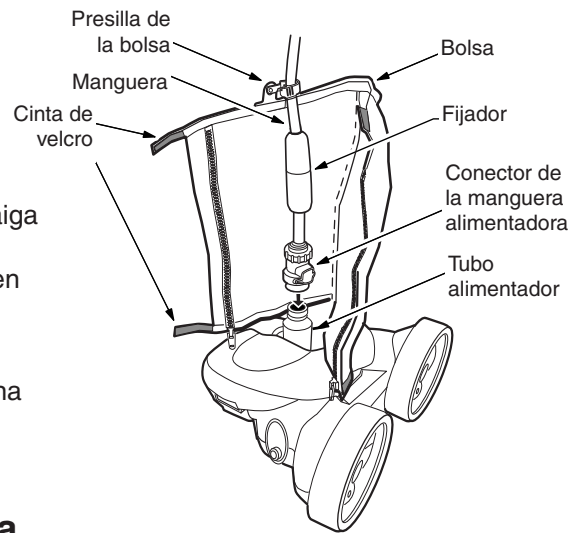

# 4

## Compruebe las RPM de la rueda

Antes de usar el Polaris, asegúrese de que la rueda gire a las revoluciones por minuto (RPM) correctas. Para lograr la máxima eficiencia, el Polaris debería funcionar entre 32 y 36 RPM.

1. Marque el neumático del lado del limpiafondos que tiene una sola rueda
2. Encienda la bomba, sostenga el limpiafondos debajo del agua y cuente las revoluciones de la rueda durante un minuto.

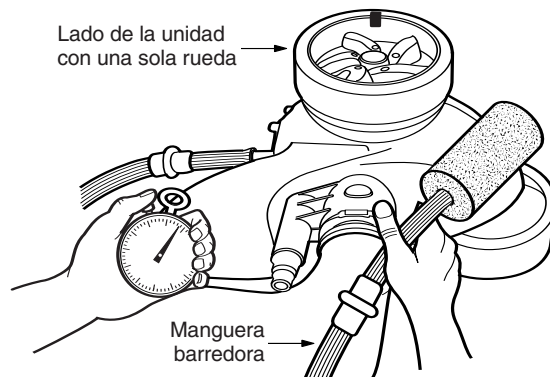

### Si gira a **menos de 32 RPM:**

- Inspeccione el tamiz del filtro en línea para ver si tiene suciedad que restrinja el flujo del agua.
- Limpie el skimmer, el filtro y la cesta de la bomba.
- Inspeccione las mangueras, conexiones y rótulas en busca de fugas.
- Si la bomba reforzadora o línea del limpiafondos cuenta con válvula de desagüe, ábrala por completo para que el agua llegue libremente al Polaris.

### Si gira a **más de 36 RPM:**

- Para restringir el flujo de agua, instale el disco restrictor azul en el CUP. Para restringir el flujo de agua aún más, instale el disco restrictor rojo. Si gira a más de 36 RPM, desatornille la válvula reguladora de presión hasta alcanzar las RPM deseadas. Nota: La válvula reguladora de presión sólo se debe ajustar si se encuentra instalado un reductor.
- Si se ha instalado una válvula de desagüe ajustable, ajústela para reducir el flujo de agua al limpiafondos.

## Ajustes menores del limpiafondos Polaris

Al funcionar correctamente, el Polaris aspira, barre y restrega, al azar, todas las superficies de la piscina. Aproximadamente cada 3 minutos, el Polaris 480 entra en reversa. Esta acción aleja el Polaris de obstáculos en la piscina.

### Ajuste del chorro impulsor

El chorro impulsor determina la dirección del Polaris. La posición fijada en la fábrica es la central, pero otras posiciones podrían resultar útiles, según la configuración de la piscina.

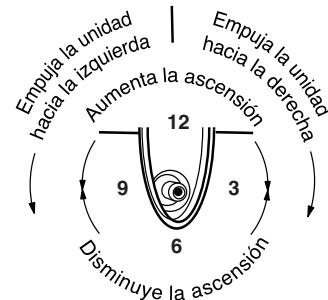

### Ajuste de la manguera barredora

La manguera barredora debería moverse en una forma de barrido suave. Para aumentar o reducir el movimiento de la manguera barredora, apague la bomba de refuerzo y cambie los ajustes de la manguera barredora. El mecanismo de ajuste, con cinco posiciones, se encuentra en la parte trasera del limpiafondos.

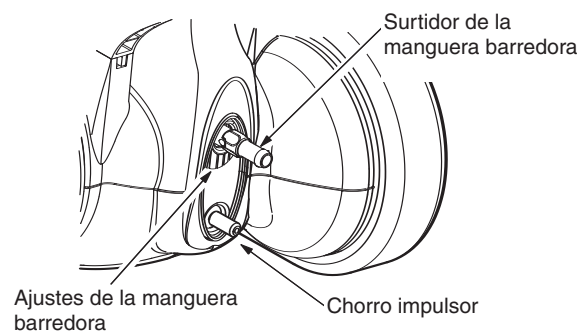

## Mantenimiento periódico

### Limpieza de la bolsa multiusos del filtro

Despegue la cinta de velcro. Presione la presilla de la bolsa a fin de librar la bolsa de la manguera alimentadora. Presione los dientes a fin de librar la bolsa del limpiafondos. Abra el cierre de la bolsa y vacíe la suciedad.

- Vacíe la bolsa cuando se encuentre llena hasta la mitad, especialmente si contiene arena.
- Es más fácil vaciar la bolsa cuando está seca. Alterne entre dos bolsas.

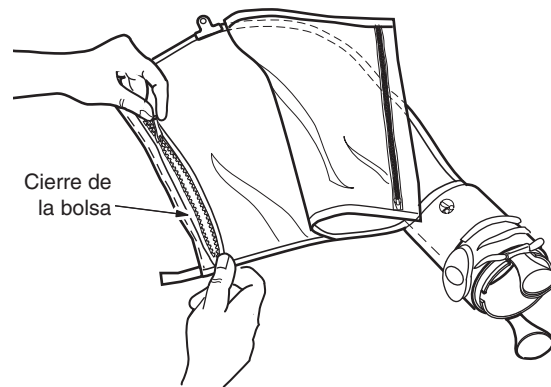

## Bolsa desechable del filtro

Para cambiar la bolsa desechable:

1. Empuje las pestañas del conjunto de la abrazadera de la bolsa hasta la posición abierta.
2. Destrabe el perno de alineación e quite la bolsa.
3. Acomode la manga de la bolsa desechable sobre la abertura. La costura de la bolsa debe quedar hacia la parte trasera del limpiafondos, y el agujero en la manga de la bolsa del filtro debe coincidir con el perno de alineación.
4. Cierre la abrazadera para que quede en su lugar la bolsa.

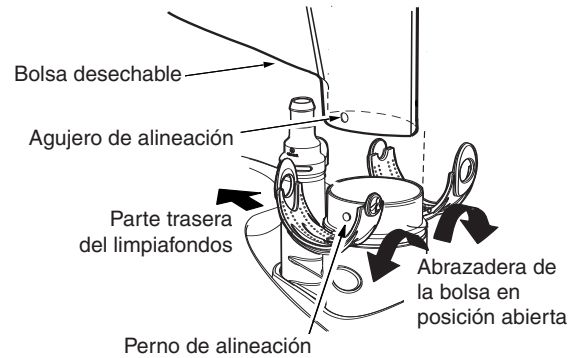

## Filtro en línea

El filtro en línea contiene un tamiz para impedir que la suciedad no atrapada por el sistema de filtración de la piscina pase al Polaris.

Para limpiar este tamiz, extráigalo del filtro en línea, enjuáguelo y vuelva a colocarlo a presión en su lugar.

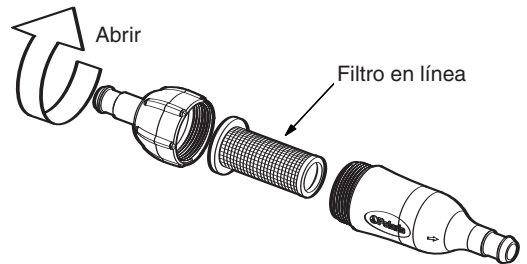

## Lavado del filtro de la piscina

Siempre desconecte el Polaris de la pared de la piscina antes de limpiar o lavar en contracorriente el filtro. Después de limpiarlo o lavarlo, deje que funcione el sistema de filtración al menos durante cinco minutos para purgar plenamente las líneas de retorno, antes de volver a conectar el Polaris.

## Almacenaje y preparación para el invierno

Nunca guarde el Polaris exponiéndolo a los rayos directos del Sol. Antes de almacenar el Polaris para el invierno, drene todo el agua del Polaris (La garantía no cubre daños por congelación). Utilice la herramienta para quitar el CUP (Pza. No 10-102-00), la que se incluye con el limpiafondos, para desconectar el CUP de la pared de la piscina.

## Resolución de problemas

Si el limpiafondos Polaris muestra cualquiera de las siguientes acciones, podrían resultar necesarios algunos ajustes para lograr el máximo rendimiento. Consulte el diagrama detallado de las piezas para obtener las referencias de éstas.

**Acción: Se atasca más de 3 minutos en los escalones u otros obstáculos.**

- Solución:
1. Compruebe las RPM de la rueda.
  2. Verifique que la válvula de retroceso esté ciclando.
  3. Ajuste el chorro impulsor.
  4. Retire de la piscina los aditamentos innecesarios o instale placas protectoras para escalerilla (Pida de un distribuidor Polaris la pieza G21).

**Acción: El Polaris se muestra muy lento, con menos potencia que lo normal.**

- Solución:
1. Inspeccione el tamiz del filtro en el conjunto del filtro en línea y, de ser necesario, límpielo.
  2. Limpie la cesta del skimmer, la cesta de la bomba y el filtro de la piscina.
  3. Inspeccione todas las mangueras, conexiones y rótulas para ver si hay fugas que pudieran provocar una pérdida de presión del agua.
  4. Compruebe las RPM de la rueda.

**Acción: El Polaris corre por la piscina a velocidad excesiva o no hace contacto con el fondo.**

- Solución:
1. Para restringir el flujo de agua, instale el disco restrictor azul en el CUP. Para restringir el flujo de agua aún más, instale el disco restrictor rojo.
  2. Compruebe las RPM de la rueda. Si exceden de 36 RPM, desenrosque la válvula de desahogo de presión para reducir la cantidad de agua que llega al limpiafondos. Nota: La válvula reguladora de presión sólo se debe ajustar si se encuentra instalado un reductor.
  3. Verifique que la válvula de retroceso esté ciclando. Sostenga la válvula fuera del agua y observe el chorro. Debe salir y desaparecer en forma intermitente.

**Acción: El Polaris no retrocede.**

- Solución:
1. Verifique que la válvula de retroceso esté ciclando.
  2. Compruebe las RPM de la rueda.
  3. Si la bolsa se encuentra llena, vacíela.
  4. Asegúrese que la manguera alimentadora esté flotando.

**Acción: El Polaris gira siempre en el mismo sentido.**

- Solución:
1. Ajuste el chorro impulsor.
  2. Asegúrese que la manguera alimentadora esté flotando.

**Acción: La manguera alimentadora se atasca.**

- Solución:
1. Vuelva a medir la manguera para verificar que se ha ajustado al tamaño correcto, de acuerdo con la configuración de la piscina.
  2. Con el Polaris funcionando, verifique que las rótulas en la manguera y las conexiones de la manguera giran libremente.
  3. Asegúrese que la manguera alimentadora esté flotando.
  4. Estando en funcionamiento el Polaris, sumerja el limpiafondos y verifique que las tres ruedas giren juntas.

**Acción: La manguera barredora es succionada por el tubo de aspiración.**

- Solución:
1. Verifique que el restregador no ha obstruido la abertura al final de la manguera barredora. Reemplace el restregador de la manguera barredora si falta o se encuentra desgastado.
  2. Ajuste la manguera barredora hasta lograr movimientos amplios y suaves.
  3. Para restringir el flujo de agua, instale el disco restrictor azul en el CUP. Para restringir el flujo de agua aún más, instale el disco restrictor rojo.
  4. Compruebe las RPM de la rueda. Si exceden de 36 RPM, desenrosque la válvula de desahogo de presión para reducir la cantidad de agua que llega al limpiafondos. Nota: La válvula reguladora de presión sólo se debe ajustar si se encuentra instalado un reductor.
  5. Si se ha instalado una válvula de desagüe ajustable, ajústela para reducir el flujo de agua al limpiafondos.
  6. Agregue una pesa para la manguera barredora (pida la pieza B2).

**Acción: La manguera barredora constantemente rocía agua fuera de la piscina.**

- Solución:
1. Ajuste la velocidad de la manguera barredora mediante el mecanismo de ajuste de cinco posiciones.
  2. Reemplace el restregador de la manguera barredora si falta o se encuentra desgastado.
  3. Agregue una pesa para la manguera barredora (pida la pieza B2) para impedir que la manguera rocíe agua.

**Acción: El limpiafondos no limpia toda la piscina.**

- Solución:
1. Verifique que la manguera alimentadora alcance hasta 15 cm o menos del punto más alejado de la piscina. De lo contrario, pida a su distribuidor Polaris otro tramo de manguera.
  2. Vea si el chorro impulsor se encuentra en la posición central, que es la óptima para realizar giros al azar.
  3. Estando en funcionamiento el limpiafondos, voltéelo boca abajo y mire por el tubo de vacío. Deben notarse cuatro chorros parejos de agua. De no ser así, comuníquese con Atención a Clientes o con un centro de servicio autorizado de Polaris para solicitar ayuda.

**Acción: El limpiafondos está de lado, girando en círculos.**

- Solución:
1. Inspeccione la bolsa del filtro. Si está llena, puede desequilibrar el limpiafondos.
  2. Inspeccione los flotadores de la manguera para asegurar que se encuentren separados uniformemente.

# Polaris480PRO

## Diagrama expandido de piezas

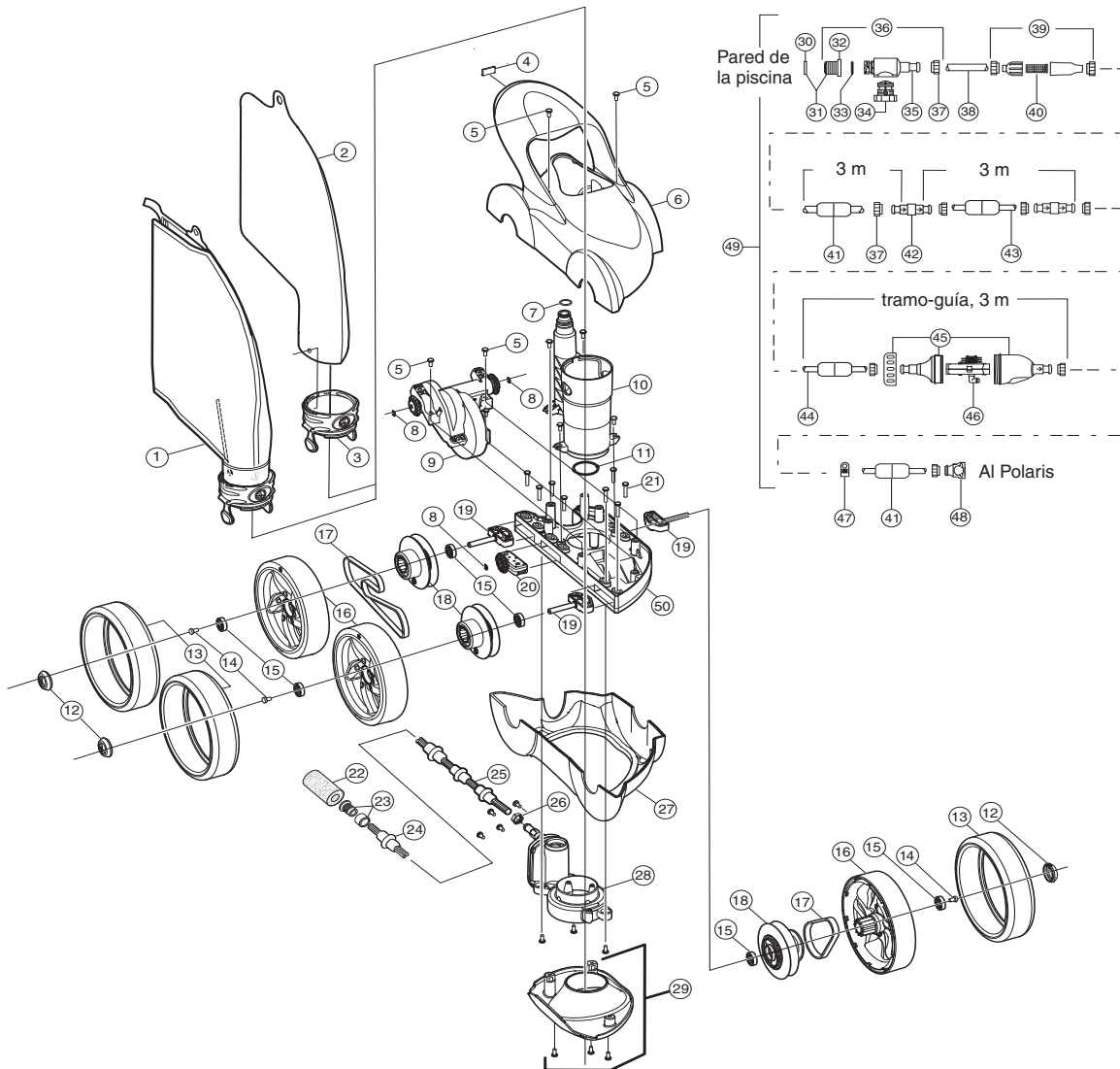

Español

No.	No. pieza	Descripción	Cant.	No.	No. pieza	Descripción	Cant.	No.	No. pieza	Descripción	Cant.
1	48-057	SuperBag, Bolsa multiusos*	1	17	48-006	Juego de cadena	1	34	9-100-9002	Válvula de alivio de presión	1
2	48-133	Bolsa desechable, pqte. de 3"	1	18	48-035	Juego de rueda dentada	3	35	D29	Desconector rápido, CUP	1
3	48-130	Conjunto de abrazadera de bolsa	2	19	48-060	Conjunto de soporte del eje	3	36	9-100-9001	Conjunto del conector, CUP	1
4	48-047	Placa con logotipo	1	20	48-050	Conjunto, tensor, marcha lenta	1	37	D15	Tuerca, mang. alimentadora	10
5	C40	Tornillo, 10-32 x 3/8"	23	21	48-045	Tornillo, 10-32 x 7/8"	8	38	**	Mang. adaptadora, 21.6 cm	1
6	48-003	Conjunto de tapa sup. y asa	1	22	9-100-3105	Frotador, mang. barredora*	4	39	48-080	Conjunto de filtro en línea	1
7	48-141	Anillo espaciador, conector de mang. de aliment.	1	23	B25	Tobera con protector	1	40	48-222	Tamiz, filtro en línea	2
8	9-100-5107	Abrazadera E, acero inox.	3	24	B10	Anillo desgaste, mang. barr.*	9	41	D10	Flotador, mang. aliment.	11
9	48-020	Conjunto de caja de engranajes	1	25	B5	Manguera barredora compl.*	1	42	D20	Cojinete, conexión giratoria	2
10	48-004	Tubos de vacío y alimentación, c/ 2 espacs.	1	26	48-019	Tuerca, mang. barredora	1	43	D45	Mang. alimentadora, 3 m	2
11	48-016	Espaciador, sist. gest. agua a tubo alim.	1	27	48-002	Tapa inferior	1	44	D50	Tramo-guía, 3 m	1
12	48-033	Tapacubos	3	28	48-010	Sist. gestión agua c/ espac.	1	45	G52	Estuche, válv. de retroceso	1
13	48-032	Neumático WideTrax*	3	29	48-008	Conjunto de placa de vacío	1	46	G53	Mecanismo para G52	1
14	48-036	Tornillo p/ sujetar rueda	3	30	10-112-00	Discos restrictores, CUP, rojo y azul	1	47	48-136	Presilla para bolsa	1
15	48-034	Buje	7	31	10-108-00	Juego de restrictores, CUP	1	48	48-140	Conjunto conector mang. alim.	1
16	48-031	Rueda	3	32	6-500-00	Conector universal de pared (CUP)	1	49	48-070	Conjunto de mang. alim.	1
				33	6-505-00	Anillo espaciador, CUP	1	50	48-001	Carcasa completa	1

\* Los componentes sujetos a desgaste no quedan comprendidos por la garantía.



# Polaris480PRO TankTrax

## Diagrama expandido de piezas

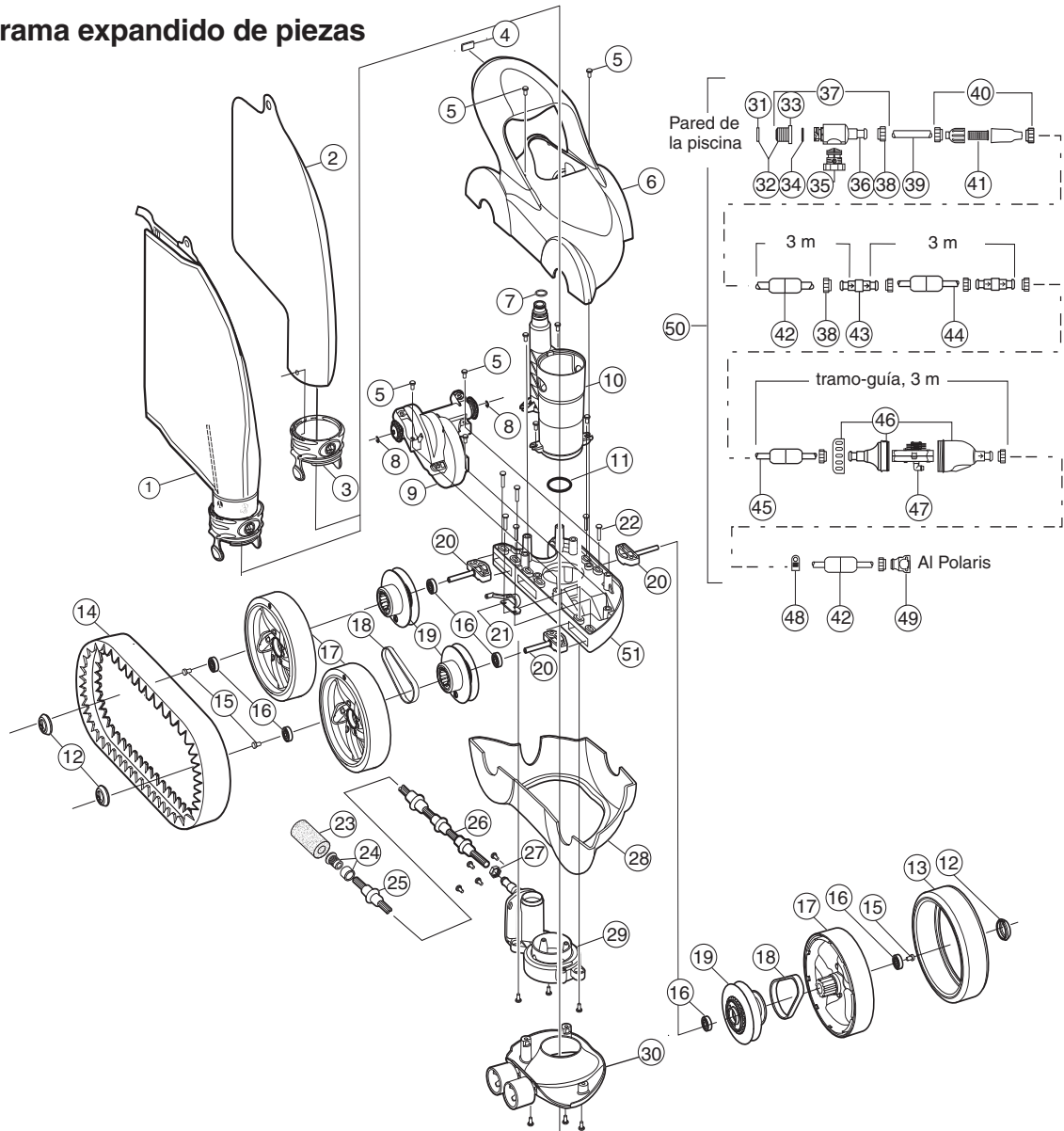

No.	No. pieza	Descripción	Cant.	No.	No. pieza	Descripción	Cant.	No.	No. pieza	Descripción	Cant.
1	48-057	SuperBag, Bolsa multiusos*	1	17	48-031	Rueda	3	34	6-505-00	Anillo espaciador, CUP	1
2	48-133	Bolsa desechable, pqte. de 3"	1	18	48-011	Juego de cadena 480T	1	35	9-100-9002	Válvula de alivio de presión	1
3	48-130	Conjunto de abrazadera de bolsa	2	19	48-035	Juego de rueda dentada	3	36	D29	Desconector rápido, CUP	1
4	48-047	Placa con logotipo	1	20	48-060	Conjunto de soporte del eje	3	37	9-100-9001	Conjunto del conector, CUP	1
5	C40	Tornillo, 10-32 x 3/8"	23	21	48-012	Tensor de cadena 480T	1	38	D15	Tuerca, mang. alimentadora	10
6	48-003	Conjunto de tapa sup. y asa	1	22	48-045	Tornillo, 10-32 x 7/8"	8	39	**	Mang. adaptadora, 21.6 cm	1
7	48-141	Anillo espaciador, conector de mang. de aliment.	1	23	9-100-3105	Frotador, mang. barredora*	4	40	48-080	Conjunto de filtro en línea	1
8	9-100-5107	Abrazadera E, acero inox.	3	24	B25	Tobera con protector	1	41	48-222	Tamiz, filtro en línea	2
9	48-020	Conjunto de caja de engranajes	1	25	B10	Anillo desgaste, mang. barr.*	9	42	D10	Flotador, mang. aliment.	11
10	48-004	Tubos de vacío y alimentación, c/ 2 espacs.	1	26	B5	Manguera barredora compl.*	1	43	D20	Cojinete, conexión giratoria	2
11	48-016	Espaciador, sist. gest. agua a tubo alim.	1	27	48-019	Tuerca, mang. barredora	1	44	D45	Mang. alimentadora, 3 m	2
12	48-033	Tapacubos	3	28	48-002	Tapa inferior	1	45	D50	Tramo-guía, 3 m	1
13	48-032	Neumático WideTrax®*	1	29	48-010	Sist. gestión agua c/ espac.	1	46	G52	Estuche, válv. de retroceso	1
14	48-037	Neumático TankTrax®*	1	30	48-013	Conjunto de placa de vacío	1	47	G53	Mecanismo para G52	1
15	48-036	Tornillo p/ sujetar rueda	3	31	10-112-00	Discos restrictores, CUP, rojo y azul	2	48	48-136	Presilla para bolsa	1
16	48-034	Buje	6	32	10-108-00	Juego de restrictores, CUP	1	49	48-140	Conjunto conector mang. alim.	1
				33	6-500-00	Conector universal de pared (CUP)	1	50	48-070	Conjunto de mang. alim.	1
								51	48-001	Carcasa completa	1

\* Los componentes sujetos a desgaste no quedan comprendidos por la garantía.

## Informazioni importanti

- Prima di installare il Polaris, accertarsi che il filtro della piscina sia pulito.
- Le tubature nuove devono essere lavate a fondo prima di installare il Polaris.
- Il Polaris non va utilizzato per rimuovere la polvere dell'intonaco di una piscina nuova.
- Non maneggiare mai il Polaris quando è in funzione a meno che non si debba controllare l'RPM (numero di giri al minuto) delle ruote.
- Togliere sempre il Polaris dalla piscina prima che vi entrino i bagnanti.
- Scollegare sempre il Polaris dalla parete della piscina quando si pulisce o si lava il suo filtro.
- Togliere sempre il Polaris dalla piscina prima di trattare l'acqua con agenti chimici.
- Dopo avere pulito o lavato il filtro, lasciare che l'impianto di filtrazione funzioni per almeno cinque minuti prima di ricollegare il Polaris.

## Per assistenza clienti o supporto

- Si prega di inviare immediatamente la cartolina della garanzia
- Per supporto on-line [www.polarispool.com](http://www.polarispool.com)
- Per contattare la Polaris: **US and Canada**  
Customer Service  
2620 Commerce Way  
Vista, CA 92081-8438  
1-800-822-7933

### Polaris Vac-Sweep® 480 PRO Garanzia

Lei ha scelto la marca Polaris 480 PRO e noi perciò la ringraziamo per la sua fiducia. Questo prodotto è stato ideato, prodotto e controllato con la massima cura per garantirne la completa soddisfazione.

La durata della garanzia è fissata ad 2 annos a partire dalla data di fatturazione al primo utente..

#### AVVERTENZA: USO DEL POLARIS IN UNA PISCINA CON RIVESTIMENTO IN VINILE

Certi rivestimenti in vinile hanno dei disegni che sono particolarmente suscettibili a usura superficiale rapida o a cancellazione del disegno causati dal contatto con vari oggetti, compreso spazzole, giocattoli acquatici, galleggianti, fontane, distributori per la clorazione e dispositivi automatici per la pulizia di piscine. I disegni di alcuni rivestimenti in vinile possono venire seriamente danneggiati con graffiature semplicemente strofinando la superficie con una spazzola per piscine. L'inchiostro del disegno può anche cancellarsi durante l'installazione o quando viene a contatto di oggetti posti nella piscina. La Zodiac non assume responsabilità per la cancellazione, abrasione o segnatura di un rivestimento in vinile e tali danni non sono coperti dalla garanzia limitata.

# Introduzione

Congratulazioni per l'acquisto di un nuovo dispositivo di pulizia automatica per piscine e grazie di avere scelto un Polaris. Il Polaris 480 PRO è stato progettato per fornire anni di servizio affidabile ed efficiente.

Come tutti i dispositivi meccanici, il Polaris richiede regolazioni periodiche, una manutenzione regolare e la sostituzione di certe parti sottoposte a lavoro pesante. Accertarsi che il Polaris venga controllato di tanto in tanto da parte del rivenditore Polaris locale o di un centro di servizio autorizzato.

Richiedere sempre che vengano usate parti di ricambio originali Polaris. Pezzi di ricambio di altre marche non sono prodotti secondo le specifiche della fabbrica. Tali pezzi possono influire in modo negativo sulle prestazioni del Polaris e possono anche danneggiarlo.

Per ottenere i risultati migliori, il Polaris 480 PRO deve essere installato da un tecnico specializzato. Questo manuale descrive come installare il dispositivo per persone che hanno esperienza e dimestichezza con impiegati idraulici e attrezzature meccaniche.

## Il dispositivo di pulizia completo Polaris 480 PRO

1. SuperBag, Sacco d'impiego generale provvisto di chiusura zip
2. Corpo del dispositivo di pulizia
3. Tubo di pulizia
4. Spazzola del tubo di pulizia (3 ricambio)
5. Sacco del filtro monouso (3)
6. Gruppo fermaglio del sacco (2)
7. galleggianti del tubo
8. Valvola di rigurgito
9. Connettore tubo di alimentazione
10. Fermagli del sacco
11. Utensile di rimozione dell'UWF (raccordo a parete universale)
12. Filtro in linea con retino (1 retino di ricambio)
13. Dispositivo di sconnessione rapida con raccordo a parete universale
14. Dischi restrizione UWF, rosso e blu

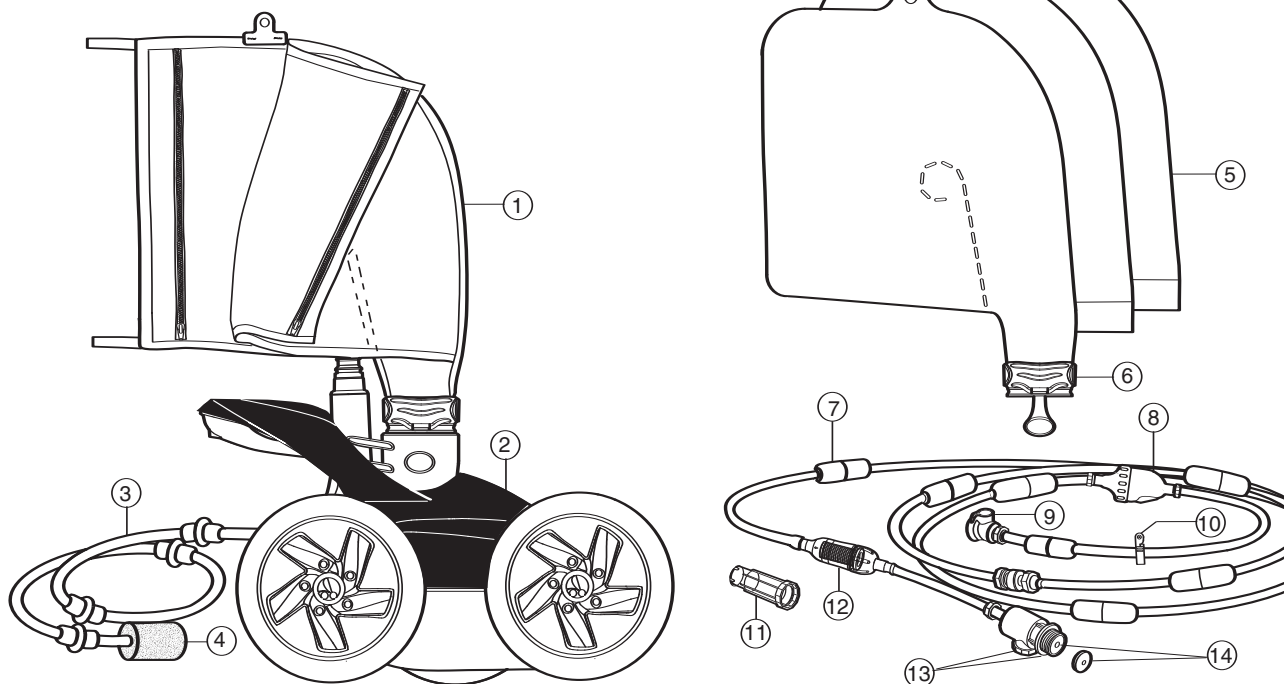

# Istruzioni per una rapida installazione

## 1 Installazione del raccordo a parete universale

Si installa nel giro di pochi minuti nelle piscine dotate di linea di ritorno dedicate per il dispositivo di pulizia e di un raccordo filettato femmina da 1 pollice e 1/2 (3,8 cm).

1. Accendere la pompa di filtraggio della piscine e lavare a fondo la tubatura. Spegnerne la pompa.
2. Togliere l'UWF dal dispositivo di sconnessione rapida e avvitarlo sulla bocca del ritorno.
3. Inserire il dispositivo di sconnessione rapida nell'UWF girando in senso orario e tirare verso di sé per fissare.

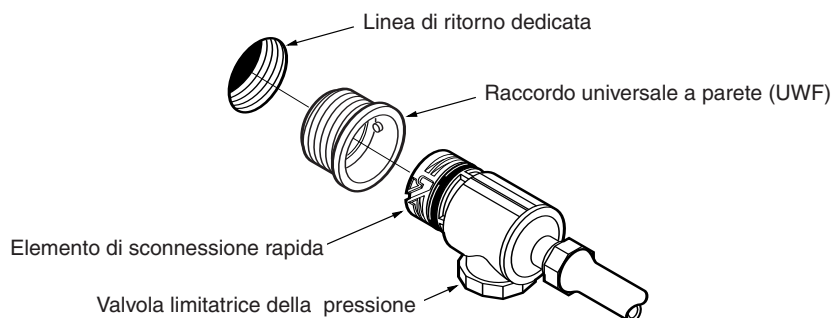

## 2 Regolazione della lunghezza del tubo di alimentazione in modo che si adatti a quella della piscina

Con il tubo flessibile collegato alla parete della piscina in corrispondenza della linea di ritorno, estendere il tubo sino a raggiungere il punto più lontano della piscina. L'estremità del tubo flessibile deve essere entro 15,2 cm (6 pollici) di questo punto, più lungo o più corto, come mostrato dalla linea punteggiata.

**Il tubo è troppo lungo?** Tagliare l'eccedenza dal primo tratto di tubo e ricollegare i tratti della tubazione.

**Il tubo è troppo corto?** Acquistare presso il rivenditore Polaris autorizzato una sezione supplementare di tubo di alimentazione (parte n. 9-100-3104), una parte di perno (parte n. D20) e due dadi da tubo (parte n. D15).

Dopo avere regolato la lunghezza del tubo, sistemare i galleggianti nel modo indicato.

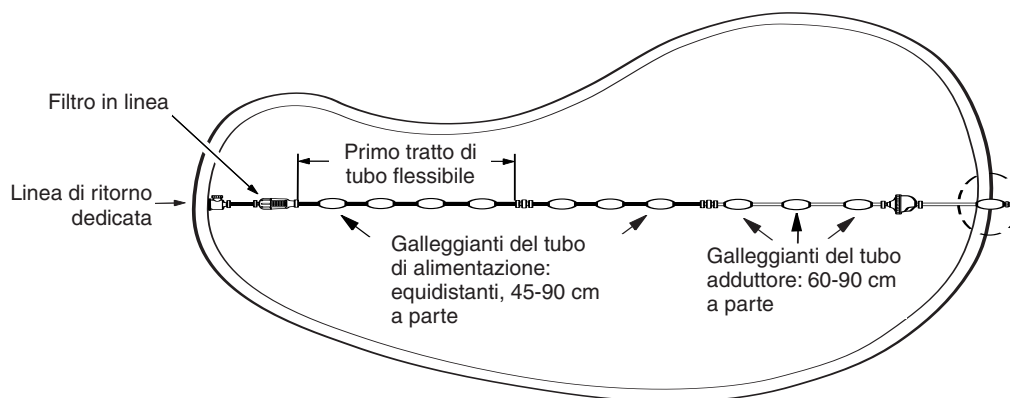

# 3

## Montaggio del dispositivo di pulizia

1. Collegare il connettore del tubo di alimentazione alla tubatura di alimentazione premendo con fermezza finché non si blocca.
2. Il sacco d'impiego generale si trova nell'area del collare del tubo di aspirazione. Tirare fuori il sacco. Fissare il fermaglio del sacco situato sul tubo di alimentazione all'anello trovato sulla parte superiore del sacco. Ottenere la striscia col velcro.
3. Accendere la pompa di filtrazione della piscina e lasciare che si adeschi prima di accendere la pompa ausiliaria.

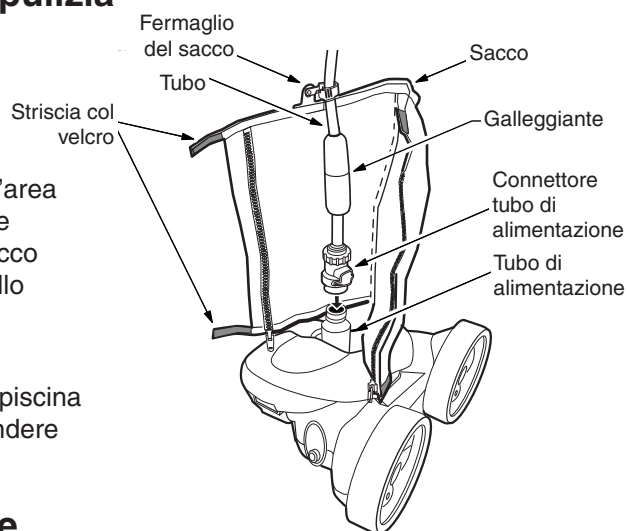

# 4

## Controllo dell'RPM delle ruote

Prima di mettere in funzione il Polaris, controllare che il numero di giri al minuto (RPM) delle ruote sia corretto. Per ottenere i risultati migliori, il Polaris deve operare con un RPM tra 32 e 36.

1. Marcare la gomma del lato con una sola ruota.
2. Accendere la pompa, tenere il dispositivo di pulizia sotto il livello dell'acqua e contare il numero di giri per la durata di un minuto.

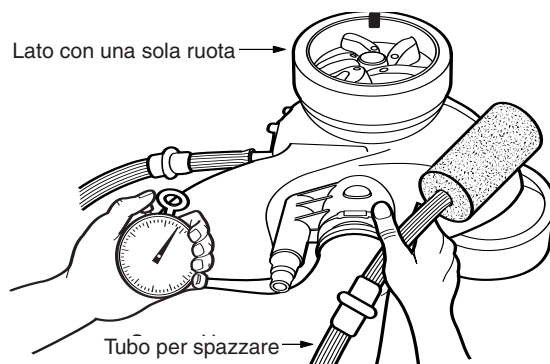

Se il conteggio risulta **inferiore a 32**:

- Controllare il retino nel filtro in linea per verificare che non ci siano detriti che possono influire sul libero deflusso dell'acqua.
- Pulire lo skimmer, il filtro e il cestello della pompa.
- Controllare il tubo flessibile, le connessioni e gli snodi per accertarsi che non ci siano perdite.
- Se è stata installata una valvola a saracinesca regolabile sulla pompa ausiliaria o sulla linea del dispositivo di pulizia, aprirla completamente in modo che l'acqua fluisca liberamente nel Polaris.

Se il conteggio risulta **superiore a 36**:

- Installare il disco limitatore blu nell'UWF per diminuire il flusso dell'acqua. Oppure, installare il disco limitatore rosso per ridurre ulteriormente il flusso. Se il conteggio risulta superiore a 36, svitare la valvola limitatrice della pressione sino a quando non si raggiunga il numero RPM corretto. Nota: la valvola di sfogo della pressione deve essere regolata solo se si è installato un limitatore di flusso.
- Se è stata installata una valvola a saracinesca regolabile, regolarla in modo da ridurre la portata d'acqua al Polaris.

## Ottimizzazione della messa a punto del Polaris

Quando funziona in modo corretto, il Polaris aspira, pulisce e spazza tutta la superficie della piscina con movimento casuale. Il Polaris 480 PRO si mette in retromarcia circa ogni 3 minuti. Ciò permette al Polaris di togliersi via da eventuali ostacoli.

### Regolazione del getto di manovra

Il getto di manovra spinge il Polaris nella sua direzione. La posizione predefinita alla fabbrica è dritto verso il retro, però altre impostazioni possono dimostrarsi più convenienti secondo la piscina.

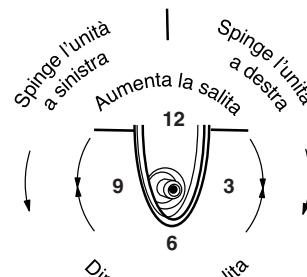

### Regolazione del tubo flessibile di pulizia

Il tubo flessibile di pulizia deve muoversi con un gentile movimento. Per aumentare o diminuire il movimento del tubo di pulizia, spegnere la pompa ausiliaria e modificare le impostazioni del tubo di pulizia. Sulla parte posteriore del dispositivo di pulizia ci sono cinque impostazioni a scatto facili da selezionare.

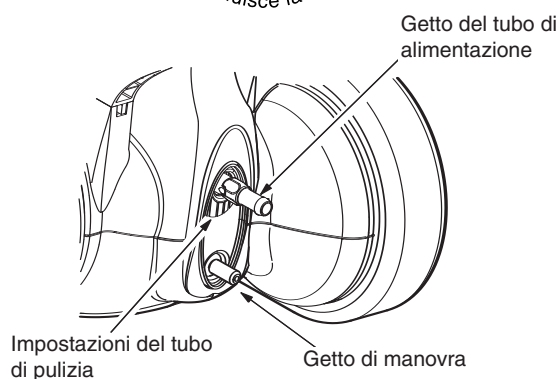

## Manutenzione regolare

### Pulizia del sacco d'impiego generale

Staccare la striscia col velcro. Premere sul fermaglio per liberare il sacco dal tubo di alimentazione. Premere le sporgenze per sganciare il sacco dal dispositivo di pulizia. Aprire il sacco e scartare i detriti.

- Svuotare il sacco quando è pieno a metà, specialmente se lo sporco all'interno consiste di sabbia.
- È più facile svuotare il sacco quando è asciutto. Usare due sacchi alternandoli.

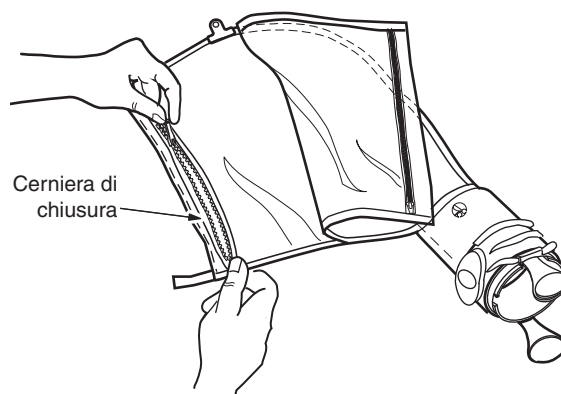

## Sacco del filtro monouso

Per sostituire il sacco:

1. Spingere le linguette del gruppo fermaglio del sacco nella posizione aperta.
2. liberare dal perno di allineamento e togliere il sacco.
3. Sistemare il collo del sacco monouso sull'apertura. La cucitura del sacco deve essere rivolta verso il dispositivo di pulizia e il foro del sacco del filtro deve impegnarsi con il perno di allineamento.
4. Chiudere il gruppo fermaglio per fissare il sacco a posto.

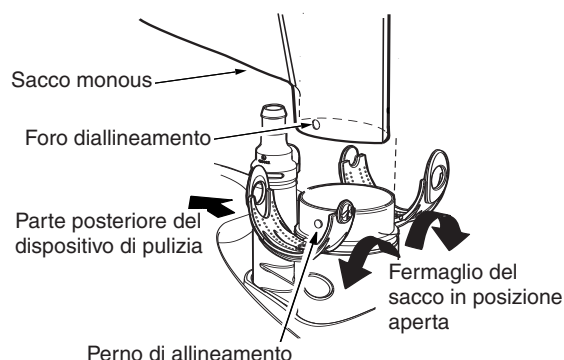

## Filtro in linea

Il filtro in linea contiene un retino che mantiene fuori dal Polaris i detriti che non vengono trattenuti dal sistema di filtraggio della piscina.

Per pulirlo, estrarre il retino dal filtro in linea, risciacquare e rimettere a posto in modo sicuro.

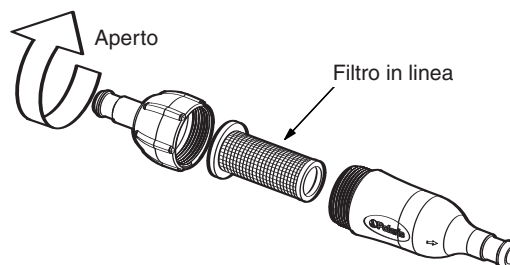

## Lavaggio del filtro della piscina

Scollegare sempre il Polaris dalla parete della piscina prima di pulire o lavare il suo filtro. Dopo avere pulito o lavato il filtro, lasciare che l'impianto di filtrazione funzioni per almeno cinque minuti prima di ricollegare il Polaris, in modo da lavare a fondo le linee di ritorno.

## Conservazione e preparazione per l'inverno

Non conservare mai il Polaris alla luce diretta del sole. Quando si ripone per l'inverno, togliere completamente dall'acqua (i danni dovuti al ghiaccio non sono coperti dalla garanzia). Togliere l'UWF dalla parete della usando l'apposito utensile (parte n. 10-102-00) in dotazione al dispositivo di pulizia.

## Individuazione e soluzione dei problemi

Se il dispositivo di pulizia Polaris presenta spesso un numero qualsiasi dei sintomi seguenti, può rendersi necessario eseguire delle regolazioni per ripristinare le prestazioni. Per riferimento, vedere lo schema esplosivo dei pezzi.

**Azione: si ferma contro un gradino o altro ostacolo per più di 3 minuti.**

- Soluzione:
1. Controllare l'RPM.
  2. Verificare che la valvola di rigurgito funzioni.
  3. Regolare il getto di manovra.
  4. Togliere dalla piscine tutti gli oggetti estranei o installare un kit di protezione scaletta (ordinare la parte n. G21 presso il rivenditore Polaris).

**Azione: I Polaris è lento e si muove con meno potenza del solito.**

- Soluzione:
1. Controllare il retino nel gruppo del filtro in linea e pulire se necessario.
  2. Pulire il cesto dello skimmer, quello della pompa e il filtro della piscina.
  3. Controllare tutti i tubi flessibili, le connessioni e gli snodi per accertarsi che non ci siano perdite che potrebbero causare una perdita di pressione dell'acqua.
  4. Controllare l'RPM.

**Azione: il Polaris vola in giro per la piscina e/o non viene in contatto con il fondo.**

- Soluzione:
1. Installare il disco limitatore blu nell'UWF per diminuire il flusso dell'acqua. Oppure, installare il disco limitatore rosso per ridurre ulteriormente il flusso.
  2. Controllare l'RPM. Se l'RPM è superiore a 36, svitare la valvola limitatrice della pressione e ridurre la porta dell'acqua nel dispositivo di pulizia. Nota: la valvola di sfogo della pressione deve essere regolata solo se si è installato un limitatore di flusso.
  3. Verificare che la valvola di rigurgito funzioni. Tenere la valvola fuori dell'acqua e osservare il getto. Il getto dovrebbe uscire un momento sì e uno no.

**Azione: il Polaris non va in retromarcia.**

- Soluzione:
1. Verificare che la valvola di rigurgito funzioni.
  2. Controllare l'RPM.
  3. Svuotare il sacco se è pieno.
  4. Accertarsi che il tubo di alimentazione galleggi.

**Azione: il Polaris si gira solo in una direzione.**

- Soluzione:
1. Regolare il getto di manovra.
  2. Accertarsi che il tubo di alimentazione galleggi.



**Azione: il tubo di alimentazione si ingarbuglia.**

- Soluzione:
1. Misurare di nuovo la lunghezza del tubo per controllare che sia corretta per il tipo di piscina.
  2. Con il Polaris in funzione, controllare che gli snodi e le connessioni del tubo girino liberamente.
  3. Accertarsi che il tubo di alimentazione galleggi.
  4. Con il Polaris in funzione, tenere il dispositivo di pulizia sott'acqua e verificare che tutte e tre le ruote girino assieme.

**Azione: il tubo di pulizia viene succhiato nel tubo di aspirazione.**

- Soluzione:
1. Accertarsi che l'apertura all'estremità del tubo di pulizia non sia bloccata dalla spazzola. Sostituire la spazzola del tubo di pulizia se si fosse consumata o persa.
  2. Regolare il tubo di pulizia in modo che si sposti con movimento gentile.
  3. Installare il disco limitatore blu nell'UWF per diminuire il flusso dell'acqua. Oppure, installare il disco limitatore rosso per ridurre ulteriormente il flusso.
  4. Controllare l'RPM. Se l'RPM è superiore a 36, svitare la valvola limitatrice della pressione e ridurre la porta dell'acqua nel dispositivo di pulizia. Nota: la valvola di sfogo della pressione deve essere regolata solo se si è installato un limitatore di flusso.
  5. Se è stata installata una valvola a saracinesca regolabile, regolarla in modo da ridurre la portata d'acqua al Polaris.
  6. Aggiungere un peso (ordinare la parte n. B2).

**Azione: il tubo di pulizia continua a spruzzare acqua fuori della piscina.**

- Soluzione:
1. Modificare la velocità del tubo di pulizia regolando le facili impostazioni a scatto.
  2. Sostituire la spazzola del tubo di pulizia se si fosse consumata o persa.
  3. Aggiungere un peso (ordinare la parte n. B2) per impedire che il tubo di pulizia spruzzi.

**Azione: il dispositivo di pulizia non pulisce l'intera piscina.**

- Soluzione:
1. Verificare che la lunghezza del tubo di alimentazione sia entro 15 cm del punto più lontano della piscina. Se non lo è, ordinare un'altra sezione di tubo presso il rivenditore Polaris.
  2. Per ottimizzare la casualità di spostamento, controllare che il getto di manovra sia in posizione diritta verso il retro.
  3. Tenere il dispositivo di pulizia capovolto mentre è in funzione e guardare nel tubo di aspirazione. Dovrebbero esserci quattro getti d'acqua uguali e distinti. Se non ci fossero, mettersi in contatto con l'Assistenza Clienti o con un Centro di Assistenza Polaris.

**Azione: il dispositivo di pulizia si sposta in circolo su di un lato.**

- Soluzione:
1. Controllare il sacco del filtro; se è pieno può appesantire troppo il dispositivo di pulizia su di un lato.
  2. Controllare i galleggianti del tubo flessibile per accertarsi che siano equidistanti.

# Polaris480PRO

## Schema esploso dei pezzi

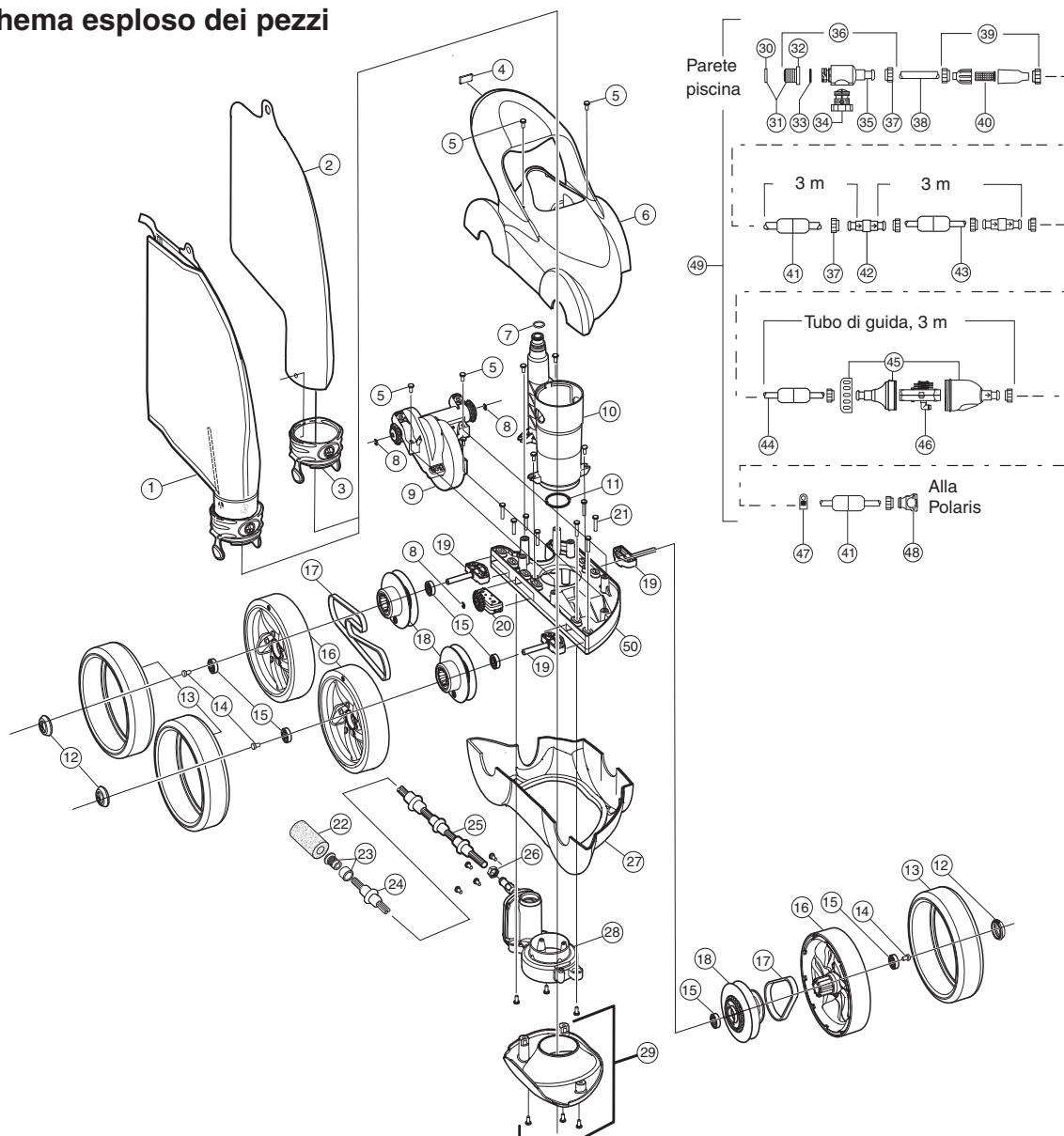

N.	Pezzo n.	Descrizione	Quantità	N.	Pezzo n.	Descrizione	Quantità	N.	Pezzo n.	Descrizione	Quantità
1	48-057	SuperBag, *	1	16	48-031	Ruota	3	35	D29	Dispositivo di sconnessione r apida, UWF	1
2	48-133	Sacco monouso, confezione da 3* 1	1	17	48-006	Kit catena	1	36	9-100-9001	Gruppo connettore dell'UWF	1
3	48-130	Gruppo fermaglio del sacco	2	18	48-035	Kit ruota di catena	3	37	D15	Dado, tubo di alimentazione	10
4	48-047	Targhetta con logo	1	19	48-060	Blocco assale, ruota	3	38	**	Tubo adattatore, 21,6 cm	1
5	C40	Vite, 10-32 x 3/8 di pollice	23	20	48-050	Gruppo tensione minimo	1	39	48-080	Gruppo filtro in linea	1
6	48-003	Gruppo sede superiore e maniglia	1	21	48-045	Vite, 10-32 x 7/8 di pollice,	8	40	48-222	Retino, filtro in linea	2
7	48-141	O-Ring, connettore tubo di alimentazione	1	22	9-100-3105	Spazzola del tubo di pulizia*	4	41	D10	Galleggiante, tubo di alimentazione	11
8	9-100-5107	Fermaglio a E in acciaio inossidabile	3	23	B25	Punta dell'orifizio con protezione 1	1	42	D20	Parte girevole, cuscinetto a sfere	2
9	48-020	Gruppo scatola ingranaggi	1	24	B10	Anello di usura del tubo di pulizia* 8	1	43	D45	Tubo di alimentazione, 3 m	2
10	48-004	Tubo aspirazione/Tubazione alimentazione con 2 O-Ring	1	25	B5	Tubo di pulizia completo*	1	44	D50	Tubo di guida, 3 m	1
11	48-016	O-Ring, parte superiore WMS a tubatura	1	26	48-019	Dado, tubo di pulizia	1	45	G52	Kit valvola di rigurgito	1
12	48-033	Coprimozzo	3	27	48-002	Sede inferiore	1	46	G53	Meccanismo per G52	1
13	48-032	Gomma WideTrax® *	3	28	48-010	Gruppo WMS con 1 O-Ring	1	47	48-136	Fermaglio sacco	1
14	48-036	Vite bloccaggio ruota	3	29	48-008	Gruppo piastra aspirazione	1	48	48-140	Gruppo connettore tubo di alimentazione	1
15	48-034	Boccola	7	30	10-112-00	Dischi di limitazione UWF, rosso e blu	1	49	48-070	Gruppo tubo di alimentazione	1
				31	10-108-00	Kit di limitazione dell'UWF	1	50	48-001	Telaio	1
				32	6-500-00	UWF	1				
				33	6-505-00	O-Ring, UWF	1				
				34	9-100-9002	Valvola limitatrice della pressione 1	1				

\* Gli articoli di consumo sono esclusi dalla garanzia.

# Polaris480PRO TankTrax

## Schema esploso dei pezzi

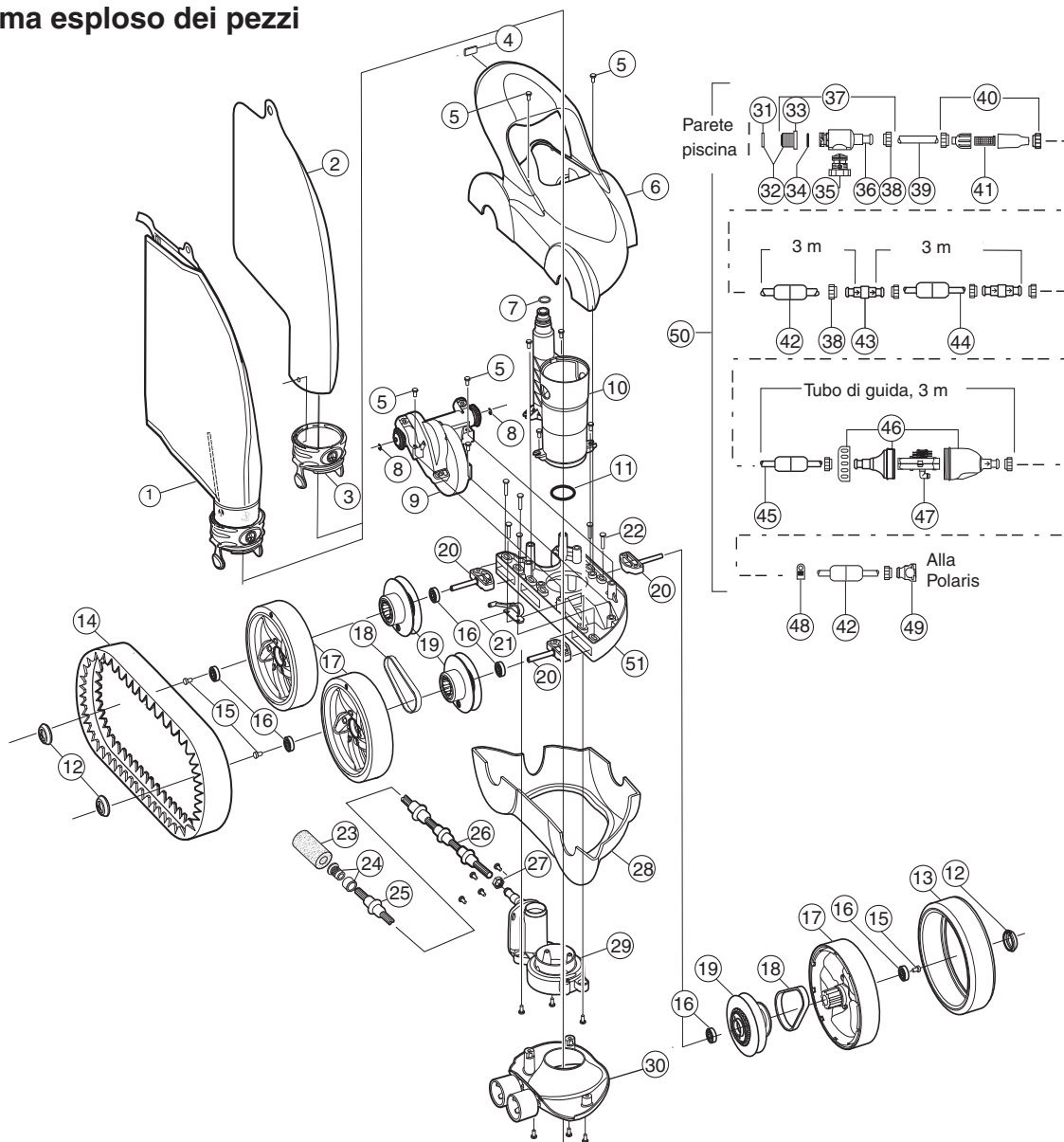

N.	Pezzo n.	Descrizione	Quantità	N.	Pezzo n.	Descrizione	Quantità	N.	Pezzo n.	Descrizione	Quantità
1	48-135	SuperBag*	1	16	48-034	Boccola	6	35	9-100-9002	Valvola limitatrice della pressione	1
2	48-133	Sacco monouso, confezione da 3*	1	17	48-031	Ruota	3	36	D29	Dispositivo di sconnessione rapida, UWF	1
3	48-130	Gruppo fermaglio del sacco	2	18	48-011	Kit catena 480T	1	37	9-100-9001	Gruppo connettore dell'UWF	1
4	48-047	Targhetta con logo	1	19	48-035	Kit ruota di catena	3	38	D15	Dado, tubo di alimentazione	10
5	C40	Vite, 10-32 x 3/8 di pollice	23	20	48-060	Blocco assale, ruota	3	39	**	Tubo adattatore, 21,6 cm	1
6	48-003	Gruppo sede superiore e maniglia	1	21	48-012	Tensionatore della catena 480T	1	40	48-080	Gruppo filtro in linea	1
7	48-141	O-Ring, connettore tubo di alimentazione	1	22	48-045	Vite, 10-32 x 7/8 di pollice,	8	41	48-222	Retino, filtro in linea	2
8	9-100-5107	Fermaglio a E in acciaio inossidabile	3	23	9-100-3105	Spazzola del tubo di pulizia*	4	42	D10	Galleggiante, tubo di alimentazione	11
9	48-020	Gruppo scatola ingranaggi	1	24	B25	Punta dell'orifizio con protezione	1	43	D20	Parte girevole, cuscinetto a sfere	2
10	48-004	Tubo aspirazione/Tubazione alimentazione con 2 O-Ring	1	25	B10	Anello di usura del tubo di pulizia*	8	44	D45	Tubo di alimentazione, 3 m	2
11	48-016	O-Ring, parte superiore WMS a tubatura	1	26	B5	Tubo di pulizia completo*	1	45	D50	Tubo di guida, 3 m	1
12	48-033	Coprismozzo	3	27	48-019	Dado, tubo di pulizia	1	46	G52	Kit valvola di rigurgito	1
13	48-032	Gomma WideTrax® *	1	28	48-002	Sede inferiore	1	47	G53	Meccanismo per G52	1
14	48-037	Gomma TankTrax® *	1	29	48-010	Gruppo WMS con 1 O-Ring	1	48	48-136	Fermaglio sacco	1
15	48-036	Vite bloccaggio ruota	3	30	48-013	Gruppo piastra aspirazione	1	49	48-140	Gruppo connettore tubo di alimentazione	1
				31	10-112-00	Dischi di limitazione UWF, rosso e blu	2	50	48-070	Gruppo tubo di alimentazione	1
				32	10-108-00	Kit di limitazione dell'UWF	1	51	48-001	Telaio	1
				33	6-500-00	UWF	1				
				34	6-505-00	O-Ring, UWF	1				

\* Gli articoli di consumo sono esclusi dalla garanzia.

## Informações importantes

- Antes de instalar o Polaris, assegure-se de que o filtro da piscina está limpo.
- Purgue a tubulação nova antes de instalar o Polaris.
- Não use o Polaris para retirar resíduos de argamassa de piscinas novas.
- Excepto quando medir a rotação (rpm) da roda, não mexa no Polaris durante o seu funcionamento.
- Retire sempre o Polaris antes que alguém use a piscina para nadar.
- Sempre que limpar ou retrolavar o filtro da piscina, desconecte o Polaris da parede da piscina.
- Retire sempre o Polaris da piscina antes de qualquer tratamento químico intensivo (choque).
- Depois de limpar ou retrolavar, deixe o sistema de filtro funcionar durante, pelo menos, 5 minutos antes de voltar a conectar o Polaris.

### Para contactar o serviço técnico ou a assistência ao cliente:

- Envie o cartão da garantia imediatamente.
- Assistência on-line: [www.polarispool.com](http://www.polarispool.com)
- Para entrar em contacto com a Polaris: **US and Canada**  
Customer Service  
2620 Commerce Way  
Vista, CA 92081-8438  
1-800-822-7933

### Polaris Vac-Sweep® 480 PRO Garantia

Agradecemos a sua escolha e confiança depositada na marca Polaris 480 PRO. Este produto foi concebido, fabricado e verificado usando do maior cuidado para assegurar completa satisfação.

A garantia é válida por 2 anos a partir da data de facturação ao primeiro utilizador.

#### ATENÇÃO: UTILIZAÇÃO DO POLARIS 480 PRO EM PISCINAS DE VINIL

Alguns padrões de revestimento de vinil são particularmente susceptíveis a um desgaste rápido da superfície ou ao desaparecimento do padrão causado por objectos que entram em contacto com a superfície de vinil, incluindo escovas de piscina, brinquedos, bóias, fontes, distribuidores flutuantes de cloro e aspiradores automáticos de piscinas. Alguns padrões de revestimento de vinil podem ficar bastante arranhados ou gastos devido à simples acção de escovar a superfície com uma escova de limpar piscinas. A tinta do acabamento do padrão também pode sair durante o processo de instalação ou quando entra em contacto com objectos na piscina. A Zodiac não assume responsabilidade nem a Garantia Limitada cobre remoções do acabamento, abrasões ou marcas no revestimento de vinil.

# Introdução

Parabéns pela aquisição do seu novo aspirador automático de piscina. Agradecemos a sua escolha do Polaris. O Polaris 480 PRO foi concebido para funcionar de modo eficiente e seguro durante muitos anos.

Como a maioria dos aparelhos mecânicos, o Polaris necessita de ajustes periódicos, manutenção de rotina e substituição de certas peças muito usadas. O Polaris deve ocasionalmente passar por uma revisão no distribuidor local da Polaris ou numa oficina autorizada.

Insista sempre na aplicação de peças originais Polaris. As peças não-originais da Polaris não são fabricadas de acordo com nossas especificações. Tais peças podem prejudicar o funcionamento do Polaris ou até mesmo danificá-lo.

Para se obter melhores resultados, o Polaris 480 PRO deverá ser instalado por um profissional especializado em piscinas. Os indivíduos com experiência e destreza no que respeita a trabalhos de canalização e equipamento mecânico, poderão recorrer ao manual onde a respectiva instalação se encontra descrita.

## Aspirador completo Polaris 480 PRO

1. SuperBag, Saco para todo o serviço, com fecho eclip
2. Corpo do aspirador
3. Mangueira de aspiração
4. Escova da mangueira de aspiração (3 sobressalentes)
5. Sacos de filtro descartáveis (3)
6. Abraçadeira do saco (2)
7. Bóias da mangueira
8. Válvula de retrocesso
9. Conector da mangueira de alimentação
10. Fecho do saco
11. Ferramenta de remoção da conexão universal (CUP)
12. Filtro em linha com crivo do filtro (1 crivo sobressalente)
13. Desconexão rápida com conexão universal de parede (CUP)
14. Discos restritores da CUP, vermelho e azul

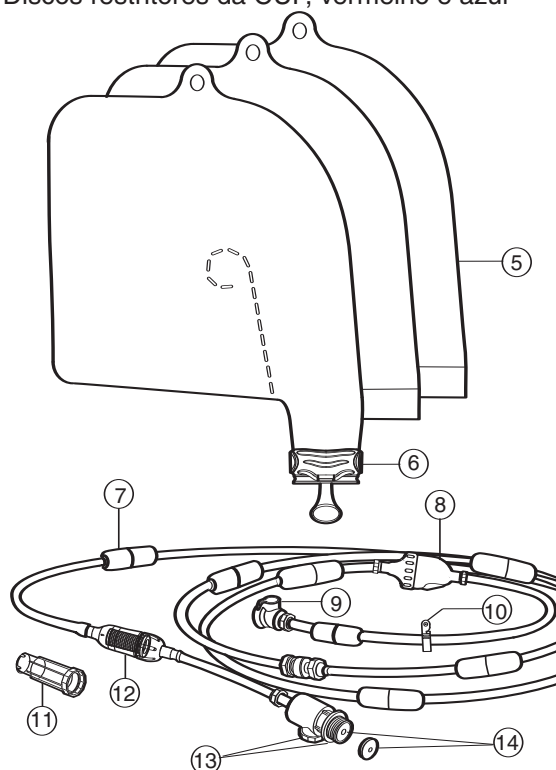
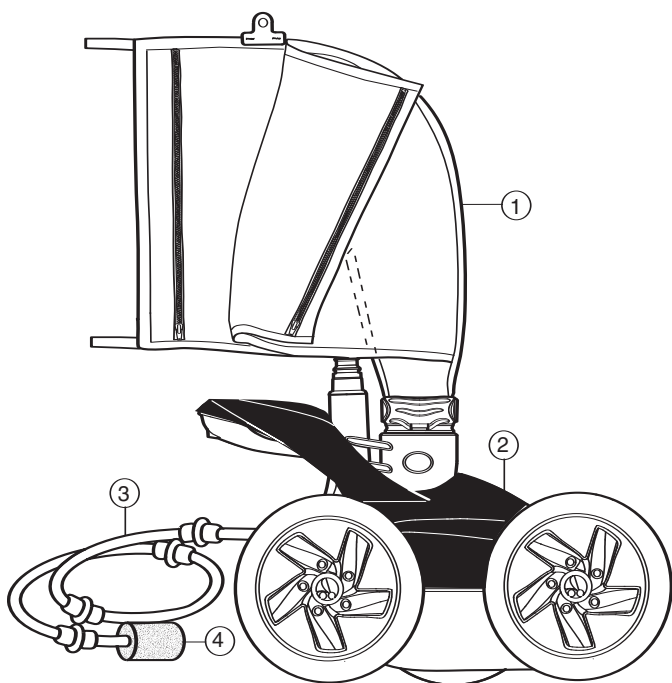

# Instruções para instalação rápida

## 1 Instale a conexão universal de parede

Pode ser instalado em poucos minutos em piscinas com uma linha exclusiva de retorno do aspirador e um encaixe de tubagem fêmea roscado de 3,8 cm (1,5 pol.).

1. Ligue a bomba de filtragem da piscina e purgue a canalização. Desligue a bomba.
2. Retire a conexão universal de parede (CUP) da desconexão rápida e enrosque-a na abertura de retorno.
3. Rode a desconexão rápida no sentido dos ponteiros dum relógio dentro da conexão universal e puxe para fora para prender a conexão.

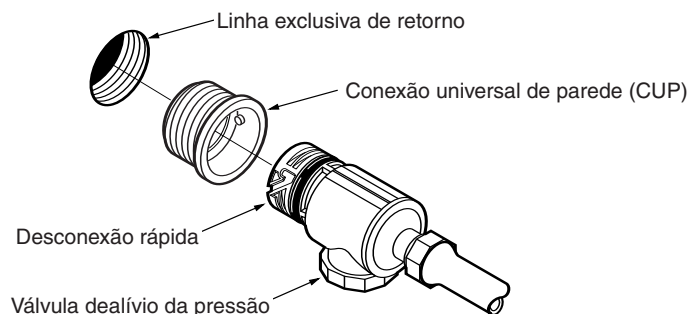

## 2 Ajuste a mangueira de alimentação de acordo com o comprimento da piscina

Com a mangueira conectada na parede da piscina no local da linha de retorno, estique a mangueira até ao ponto mais distante da piscina. A extremidade da mangueira deve ficar a 15,2 cm desse ponto – mais comprida ou mais curta – conforme mostra a linha pontilhada.

**Mangueira comprida demais?** Corte o comprimento em excesso da primeira secção da mangueira e volte a conectar as secções da mangueira.

**Mangueira curta demais?** Adquira uma secção de mangueira de alimentação adicional (peça nº 9-100-3104), uma articulação (peça nº D20) e duas porcas de mangueira (peça nº D15) através de um revendedor autorizado Polaris.

Após ajustar o comprimento da mangueira, posicione as bóias da mangueira conforme mostrado.

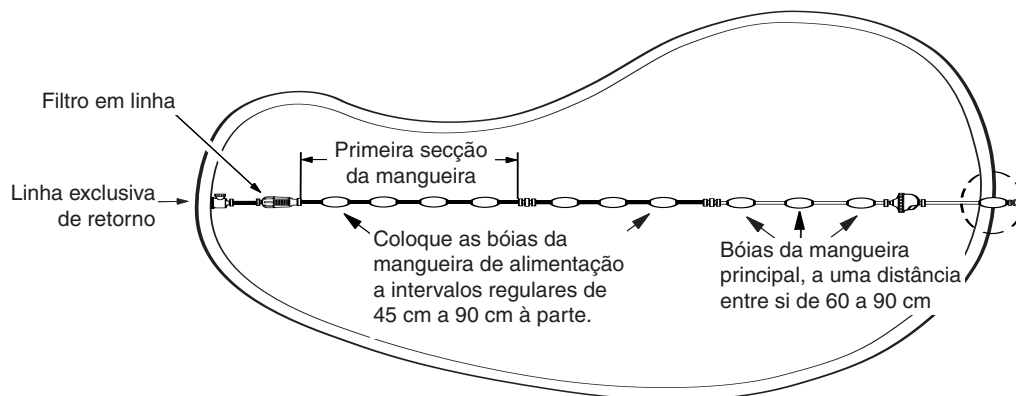

# 3

## Monte o aspirador

1. Conecte o conector da mangueira de aliment-ação ao cano de aliment-ação, pressionando para baixo firmemente até que se encaixe.
2. O saco multiuso do filtro foi embalado na área do aro do tubo de aspiração. Retire o saco. Prenda o fecho do saco na mangueira de aliment-ação na presilha por cima do saco. Segure a tira de Velcro.
3. Ligue a bomba de filtração da piscina a aguarde que encha antes de ligar a bomba auxiliar.

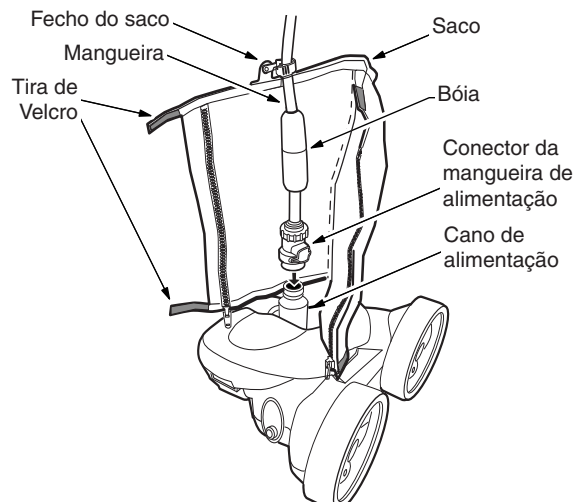

# 4

## Verifique se a rotação da roda (rpm) está correcta

Antes de usar o Polaris, verifique se o ajuste de rotações por minuto (rpm) da roda está correcto. Para obter a máxima eficiência, o Polaris deve funcionar entre 32 e 36 rpm.

1. Marque o pneu do lado da roda única.
2. Ligue a bomba, mantenha o aspirador submerso na água e conte as rotações da roda durante um minuto.

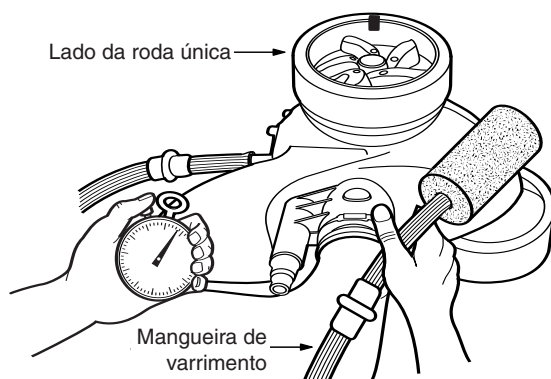

Se a contagem for **inferior a 32 rpm**:

- Examine o crivo do filtro do filtro em linha para detectar a possível existência de detritos que bloqueiam o fluxo de água.
- Limpe o skimmer, o filtro e o cesto da bomba.
- Examine as mangueiras, conexões e articulações para detectar possíveis vazamentos.
- Se for instalada uma válvula de passagem na bomba auxiliar ou na linha do aspirador, abra-a completamente para que a água possa fluir livremente para o Polaris.

Se a contagem for **superior a 36 RPM**:

- Coloque o disco restritor azul na conexão universal de parede(CUP) para reduzir o fluxo de água. Ou coloque o disco restritor vermelho para reduzir ainda mais o fluxo de água. Se a contagem for superior a 36 RPM, desenrosque a válvula de alívio da pressão até atingir as RPM adequadas. Nota: A válvula de alívio de pressão só deverá ser regulada se estiver instalado nela um disco de redução de caudal.
- Se for instalada uma válvula de passagem, proceda ao respectivo ajustamento para reduzir o fluxo de água para o aspirador.

## Regular o aspirador Polaris

O Polaris aspira, varre e escova as superfícies, aleatoriamente, de toda a piscina quando está a funcionar correctamente. Aproximadamente cada três minutos, o Polaris 480 PRO entra no modo de recuo. Isto faz com que o Polaris se afaste de obstáculos na piscina.

### Ajuste do jacto de impulso

O jacto de impulso activa a direcção do Polaris. A posição definida de fábrica é a central mas, dependendo da configuração da piscina, podem-se adoptar outras posições mais adequadas.

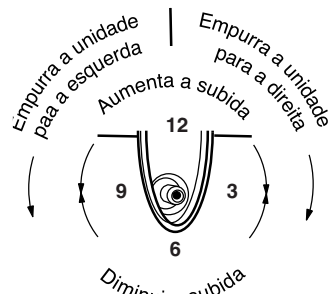

### Ajuste da mangueira do aspirador

A mangueira do aspirador deve ter um movimento de varredura suave. Para aumentar ou reduzir o movimento da mangueira de aspiração, desligue a bomba auxiliar e mude os ajustamentos da mangueira de aspiração. Existe um mecanismo de ajuste rápido de cinco posições localizado na parte traseira do aspirador.

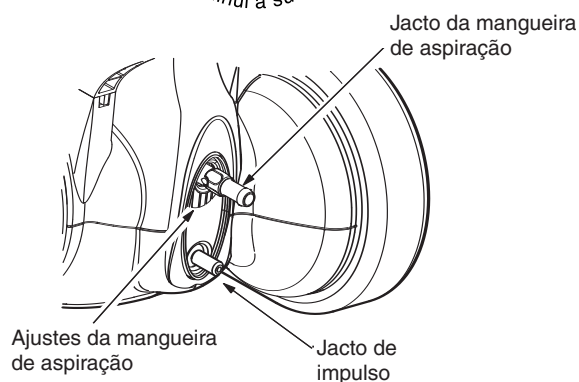

## Manutenção de rotina

### Limpeza do saco multiuso do filtro

Separe a tira de Velcro. Pressione o fecho do saco para o soltar a mangueira de alimentação. Pressione as linguetas para soltar o saco do aspirador. Abra o fecho do saco e despeje os detritos.

- Esvazie o saco quando estiver meio cheio, especialmente se estiver carregado de areia.
- É mais fácil esvaziar o saco quando estiver seco. Use dois sacos alternadamente.

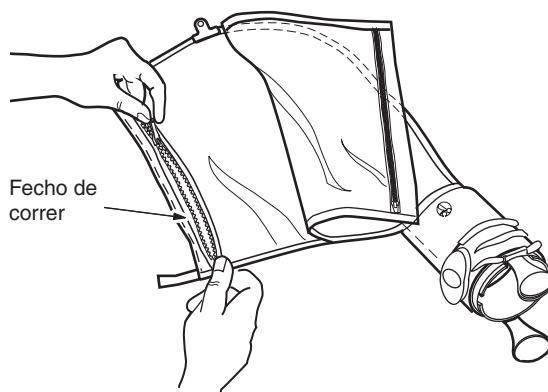



## Saco do filtro descartável

Para substituir o saco descartável:

1. Coloque as presilhas da abraçadeira do saco na posição aberta.
2. Retire-o do pino de alinhamento e retire o saco.
3. Encaixe o terminal do saco descartável sobre a abertura. A costura do saco deverá estar voltada para o lado traseiro do aspirador e o orifício do terminal do saco do filtro deverá encaixar-se no pino de alinhamento.
4. Feche a unidade da abraçadeira do saco para o travar em posição.

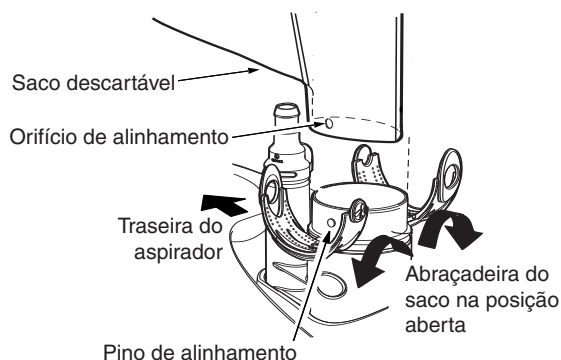

## Filtro em linha

O filtro em linha contém um crivo de filtro para evitar que a sujidade não filtrada pelo sistema da piscina entre no Polaris.

Para limpar este crivo, puxe-o para fora do filtro em linha, lave e coloque-o novamente em posição pressionando firmemente.

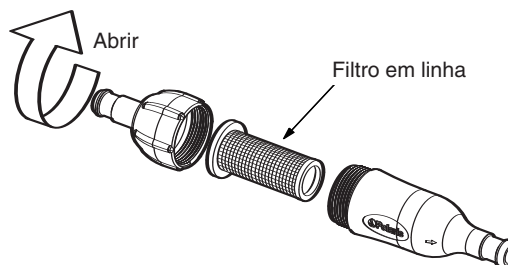

## Retrolavagem do filtro da piscina

Ao limpar ou retrolavar o filtro da piscina, desconecte sempre o Polaris da parede da piscina. Depois de limpar ou retrolavar, deixe o sistema de filtro funcionar durante, pelo menos 5 minutos, a fim de purgar as linhas de retorno, antes de voltar a conectar o Polaris.

## Armazenagem e preparação para o Inverno

Nunca guarde o Polaris sob luz solar directa. Quando proceder à armazenagem durante o período de Inverno, drene toda a água (os danos causados por congelamento não são cobertos pela garantia). Retire a conexão universal (CUP) da parede da piscina usando a ferramenta de remoção (CUP) (peça nº.10-102-00) que acompanha o aspirador.

## Identificação e correcção de problemas

Se o aspirador Polaris apresentar frequentemente algumas das seguintes acções, é necessário fazer alguns ajustes para restabelecer o funcionamento correcto. Consulte o diagrama de peças (vista explodida) para obter as referências das peças.

**Acção: Fica pendurado nos degraus ou em outros obstáculos por mais de 3 minutos.**

- Solução:
1. Verifique a rotação (rpm) da roda.
  2. Verifique se a válvula de retrocesso está a funcionar.
  3. Ajuste o jacto de impulso.
  4. Retire todas as ferragens desnecessárias da piscina ou instale o Kit de Protecção de Escada (encomende a peça nº G21 junto a um distribuidor Polaris).

**Acção: O Polaris está lento, funcionando com menos força do que o normal.**

- Solução:
1. Examine o crivo do filtro no filtro em linha e limpe se for necessário.
  2. Limpe o cesto do skimmer, o cesto da bomba e o filtro da piscina.
  3. Examine todas as mangueiras, conexões e articulações para detectar possíveis vazamentos que possam causar perda de pressão da água.
  4. Verifique a rotação (rpm) da roda.

**Acção: O Polaris precipita-se por toda a piscina e/ou não entra em contacto com o fundo.**

- Solução:
1. Coloque o disco restritor azul na conexão universal de parede (CUP) para reduzir o fluxo de água. Ou coloque o disco restritor vermelho para reduzir ainda mais o fluxo de água.
  2. Verifique a rotação (rpm) da roda. Se superior a 36 rpm, desenrosque a válvula de alívio da pressão para reduzir o fluxo de água que vai ao aspirador. Nota: A válvula de alívio de pressão só deverá ser regulada se estiver instalado nela um disco de redução de caudal.
  3. Verifique se a válvula de retrocesso está a funcionar. Mantenha a válvula fora da água e observe o jacto. O jacto deverá activar e parar.

**Acção: O Polaris não recua.**

- Solução:
1. Verifique se a válvula de retrocesso está a funcionar.
  2. Verifique a rotação (rpm) da roda.
  3. Se o saco estiver cheio, esvazie-o.
  4. Certifique-se de que a mangueira de alimentação está a flutuar.

**Acção: O Polaris só se desvia numa direcção.**

- Solução:
1. Ajuste o jacto de impulso.
  2. Certifique-se de que a mangueira de alimentação está a flutuar.

**Acção: A mangueira de alimentação fica emaranhada.**

- Solução:
1. Meça a mangueira novamente para ver se

corresponde ao comprimento adequado à configuração da piscina.

2. Com o Polaris a funcionar, verifique se as articulações da mangueira e as respectivas conexões rodam livremente.
3. Certifique-se de que a mangueira de alimentação está a flutuar.
4. Com o Polaris em funcionamento, segure o aspirador debaixo de água e verifique se as três rodas giram simultaneamente.

**Acção: A mangueira do aspirador é aspirada para dentro do tubo.**

- Solução:
1. Certifique-se de que a abertura na extremidade da mangueira do aspirador não esteja bloqueada pela escova da mangueira do aspirador. Substitua a escova da mangueira do aspirador se estiver gasta ou ausente.
  2. Ajuste a mangueira do aspirador para que oferecer um movimento de varredura suave.
  3. Coloque o disco restritor azul na conexão universal de parede(CUP) para reduzir o fluxo de água. Ou coloque o disco restritor vermelho para reduzir ainda mais o fluxo de água.
  4. Verifique a rotação (rpm) da roda. Se superior a 36 rpm, desenrosque a válvula de alívio da pressão para reduzir o fluxo de água que vai ao aspirador. Nota: A válvula de alívio de pressão só deverá ser regulada se estiver instalado nela um disco de redução de caudal.
  5. Se for instalada uma válvula de passagem, proceda ao respectivo ajustamento para reduzir o fluxo de água para o aspirador.
  6. Coloque um peso na mangueira do aspirador (encomende a peça nº B2).

**Acção: A mangueira do aspirador salpica água para fora da piscina constantemente.**

- Solução:
1. Ajuste a velocidade da mangueira do aspirador utilizando o mecanismo de ajuste rápido.
  2. Substitua a escova da mangueira do aspirador se estiver gasta ou ausente.
  3. Coloque um peso na mangueira do aspirador (encomende a peça nº B2) para impedir que a mangueira do aspirador salpique água.

**Acção: O aspirador não limpa toda a piscina.**

- Solução:
1. Verifique se a mangueira de alimentação alcança até 15 cm do ponto mais distante da piscina. Se este não for o caso, encomende uma nova secção da mangueira através do revendedor Polaris.
  2. Verifique se o jacto de impulso se encontra na posição central a qual optimiza a rotação aleatória.
  3. Enquanto o aspirador estiver a funcionar, segure-o invertendo-o de cabeça para baixo e verifique o interior do tubo de aspiração. Deverá observar quatro jactos de água independentes e uniformes. Caso contrário, contacte o Serviço de Assistência ao Cliente ou um Centro de Serviço Autorizado da Polaris para obter assistência.

**Acção: O aspirador gira em círculos sobre a sua parte lateral.**

- Solution
1. Verifique o saco do filtro; se estiver cheio pode estar a exercer peso sobre o aspirador, fazendo com que este se desequilibre sobre uma das partes laterais.
  2. Examine as bóias da mangueira para se assegurar que se encontram espaçadas uniformemente.

# Polaris480PRO

## Diagrama ilustrativo de peças

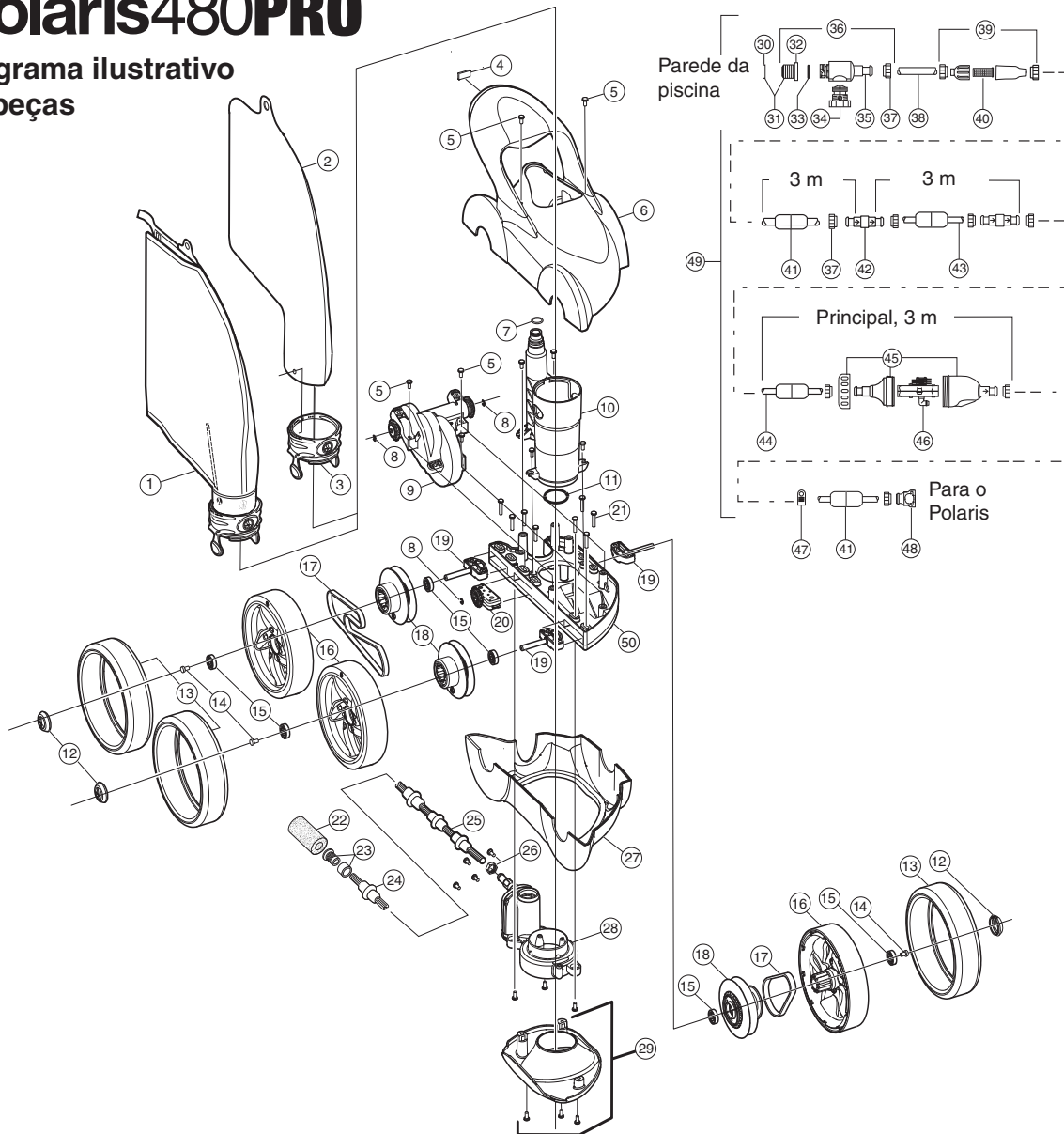

Nº	Peça #	Descrição	Quant.	Nº	Peça #	Descrição	Quant.	Nº	Peça #	Descrição	Quant.
1	48-057	SuperBag, Saco multiuso*	1	18	48-035	Kit da roda dentada	3	35	D29	Desconexão rápida da CUP	1
2	48-133	Saco descartável, 3 por pacote*	1	19	48-060	Bloco do eixo da roda	3	36	9-100-9001	Unidade do conector CUP	1
3	48-130	Unidade da abraçadeira do saco	2	20	48-050	Unidade de tensor da roda intermediária	1	37	D15	Porca da mangueira de alimentação	10
4	48-047	Placa de identificação com logótipo	1	21	48-045	Parafuso, nº 10, 32 x 7/8 pol.	8	38	**	Mangueira adaptadora, 21,6 cm	1
5	C40	Parafuso, 10-32 x 3/8 pol.	23	22	9-100-3105	Escova da mangueira de aspiração*	4	39	48-080	Unidade do filtro em linha	1
6	48-003	Unidade da caixa superior e alça	1	23	B25	Ponta do orifício com protecção na ponta	1	40	48-222	Crivo do filtro em linha	2
7	48-141	Anel em O do conector da mangueira de alimentação	1	24	B10	Anilhas de desgaste da mangueira de aspiração*	8	41	D10	Bóia da mangueira de alimentação	11
8	9-100-5107	Abraçadeira em E de aço inoxidável	3	25	B5	Mangueira de aspiração completa*	1	42	D20	Articulação do rolamento de esfera	2
9	48-020	Unidade da caixa de engrenagens	1	26	48-019	Porca da mangueira de aspiração	1	43	D45	Mangueira de alimentação, 3 m	2
10	48-004	Tubo de aspiração/Cano de alimentação com 2 anéis em O	1	27	48-002	Caixa inferior	1	44	D50	Mangueira principal, 3 m	1
11	48-016	Anel em O do SGA superior ao cano de alimentação	1	28	48-010	SGA com 1 anel em O	1	45	G52	Kit da válvula de retrocesso	1
12	48-033	Tampa do cubo	3	29	48-008	Unidade da placa de aspiração	1	46	G53	Mecanismo para o G52	1
13	48-032	Pneu Wide Trax**	3	30	10-112-00	Disco restritor da conexão (CUP), vermelho e azul	1	47	48-136	Fecho do saco	1
14	48-036	Parafuso de fixação da roda	3	31	10-108-00	Kit restritor da CUP	1	48	48-140	Unidade do conector da mangueira de alimentação	1
15	48-034	Bucha	7	32	6-500-00	Conexão universal de parede (CUP)	1	49	48-070	Unidade da mangueira de alimentação	1
16	48-031	Roda	3	33	6-505-00	Anel em O da CUP	1	50	48-001	Estrutura	1
17	48-006	Kit da corrente	1	34	9-100-9002	Válvula de alívio de pressão	1				

\* Os elementos sujeitos a desgaste não estão cobertos pela garantia.

# Polaris480PRO TankTrax

## Diagrama ilustrativo de peças

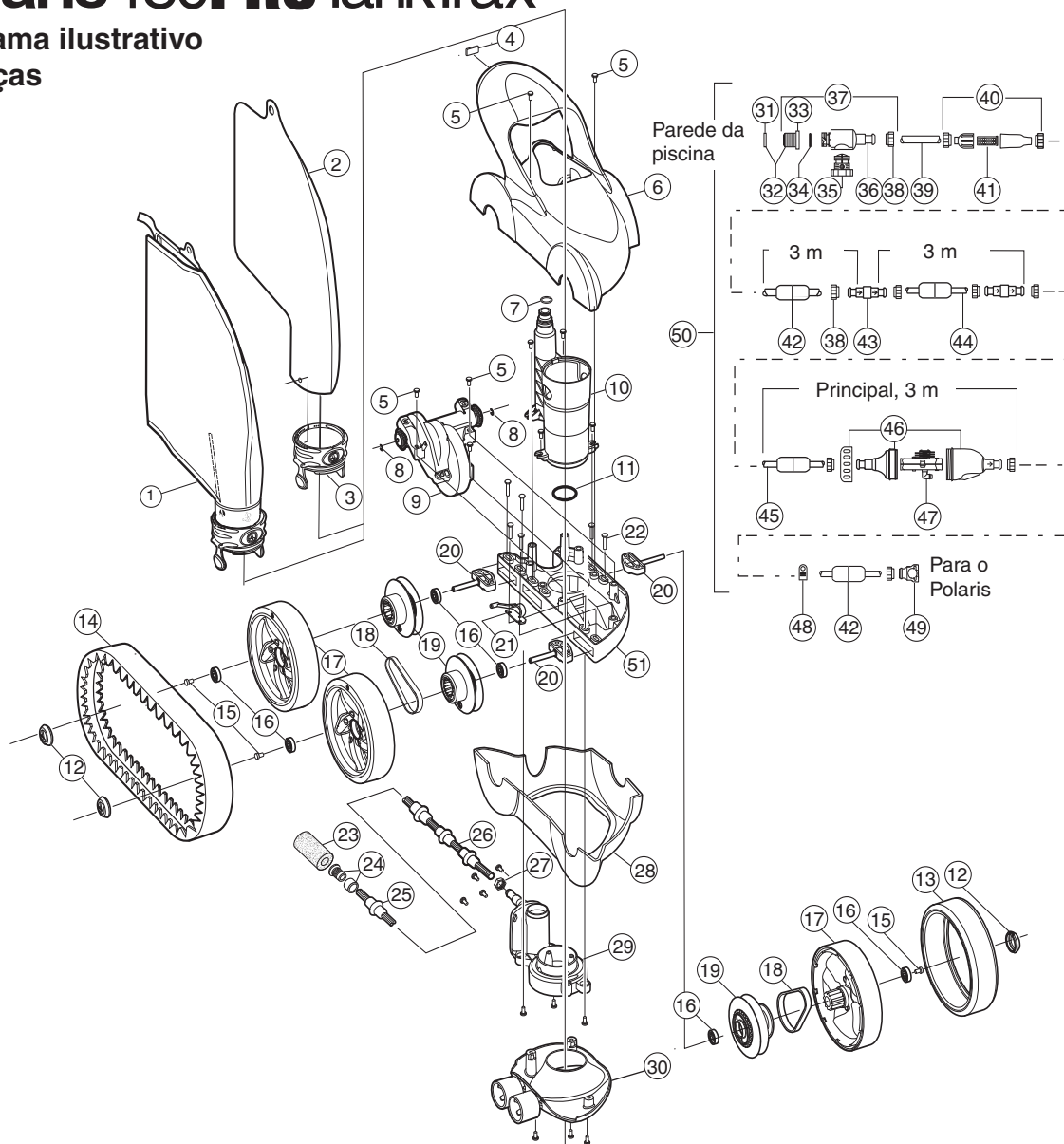

Nº	Peça #	Descrição	Quant.	Nº	Peça #	Descrição	Quant.	Nº	Peça #	Descrição	Quant.
1	48-057	SuperBag, Saco multiuso*	1	18	48-011	Kit da corrente 480T	1	36	D29	Desconexão rápida da CUP	1
2	48-133	Saco descartável, 3 por pacote*	1	19	48-035	Kit da roda dentada	3	37	9-100-9001	Unidade do conector CUP	1
3	48-130	Unidade da abraçadeira do saco	2	20	48-060	Bloco do eixo da roda	3	38	D15	Porca da mangueira de alimentação	10
4	48-047	Placa de identificação com logótipo	1	21	48-012	Dispositivo tensor da corrente	1	39	**	Mangueira adaptadora, 21,6 cm	1
5	C40	Parafuso, 10-32 x 3/8 pol.	23	22	48-045	Parafuso, nº 10, 32 x 7/8 pol.	8	40	48-080	Unidade do filtro em linha	1
6	48-003	Unidade da caixa superior e alça	1	23	9-100-3105	Escova da mangueira de aspiração*	4	41	48-222	Crivo do filtro em linha	2
7	48-141	Anel em O do conector da mangueira de alimentação	1	24	B25	Ponta do orifício com protecção na ponta	1	42	D10	Bóia da mangueira de alimentação	11
8	9-100-5107	Abraçadeira em E de aço inoxidável	3	25	B10	Anilhas de desgaste da mangueira de aspiração*	8	43	D20	Articulação do rolamento de esfera	2
9	48-020	Unidade da caixa de engrenagens	1	26	B5	Mangueira de aspiração completa*	1	44	D45	Mangueira de alimentação, 3 m	2
10	48-004	Tubo de aspiração/Cano de alimentação com 2 anéis em O	1	27	48-019	Porca da mangueira de aspiração	1	45	D50	Mangueira principal, 3 m	1
11	48-016	Anel em O do SGA superior ao cano de alimentação	1	28	48-002	Caixa inferior	1	46	G52	Kit da válvula de retrocesso	1
12	48-033	Tampa do cubo	3	29	48-010	SGA com 1 anel em O	1	47	G53	Mecanismo para o G52	1
13	48-032	Pneu WideTrax®	1	30	48-013	Unidade da placa de aspiração	1	48	48-136	Fecho do saco	1
14	48-037	Pneu TankTrax®	1	31	10-112-00	Disco restritor da conexão (CUP), vermelho e azul	2	49	48-140	Unidade do conector da mangueira de alimentação	1
15	48-036	Parafuso de fixação da roda	3	32	10-108-00	Kit restritor da CUP	1	50	48-070	Unidade da mangueira de alimentação	1
16	48-034	Bucha	6	33	6-500-00	Conexão universal de parede (CUP)	1	51	48-001	Estrutura	1
17	48-031	Roda	3	34	6-505-00	Anel em O da CUP	1				
				35	9-100-9002	Válvula de alívio de pressão	1				

\* Os elementos sujeitos a desgaste não estão cobertos pela garantia.



**EC DECLARATION OF CONFORMITY**

Manufacturer                      The Products are manufactured and marked with **CE** by: \_\_\_\_\_

Zodiac Pool Care, Inc. ("Zodiac")  
2620 Commerce Way  
Vista, CA 92081-8438 USA  
Telephone: 760-599-9600  
Facsimile: 760-597-1239  
E-mail:            polaris@zpc.zodiac.com

Products                              The Products Declared herein are: \_\_\_\_\_  
Polaris Vac-Sweep® 480 PRO Pool Cleaner

Directives                            The Products are in conformity with the following Directives: \_\_\_\_\_  
Machinery Safety Directive 98/37/EC

Specifications                        The Products also comply with the following international and harmonized  
domestic standards: \_\_\_\_\_  
None. There are no known standards for swimming pool cleaning equipment.

Declaration

I hereby declare that the equipment named above has been designed to comply with the relevant sections of the above referenced specifications. The unit complies with all essential requirements of the directives. I declare under sole responsibility that the foregoing information is true and correct.

*David Peterson*

*12-Sep-02*

\_\_\_\_\_  
David Peterson, Vice President Engineering

\_\_\_\_\_  
Date





**Your pool. Our reputation.**

2620 Commerce Way, Vista, CA 92081-8438 • 760-599-9600 • 1-800-822-7933

[www.polarispool.com](http://www.polarispool.com)